

**UK**

**INSTRUCTION MANUAL FOR DISHWASHERS**

**DE**

**BEDIENUNGSANLEITUNG FÜR GESCHIRRSPÜLMASCHINE**

**FR**

**MANUEL D'INSTRUCTIONS POUR LAVE-VAISSELLE**

**IT**

**MANUALE DI ISTRUZIONE PER LAVASTOVIGLIE**

**ES**

**MANUAL DE INSTRUCCIONES PARA LAVAVAJILLAS**

**PT**

**MANUAL DE INSTRUÇÕES PARA MÁQUINA DE LAVAR LOUÇA**

**NL**

**HANDLEIDING VOOR AFWASMACHINES**

**DK**

**BRUGSVEJLEDNING TIL OPVASKEMASKINE**

**SE**

**INSTRUKTIONSMANUAL FÖR DISKMASKINER**

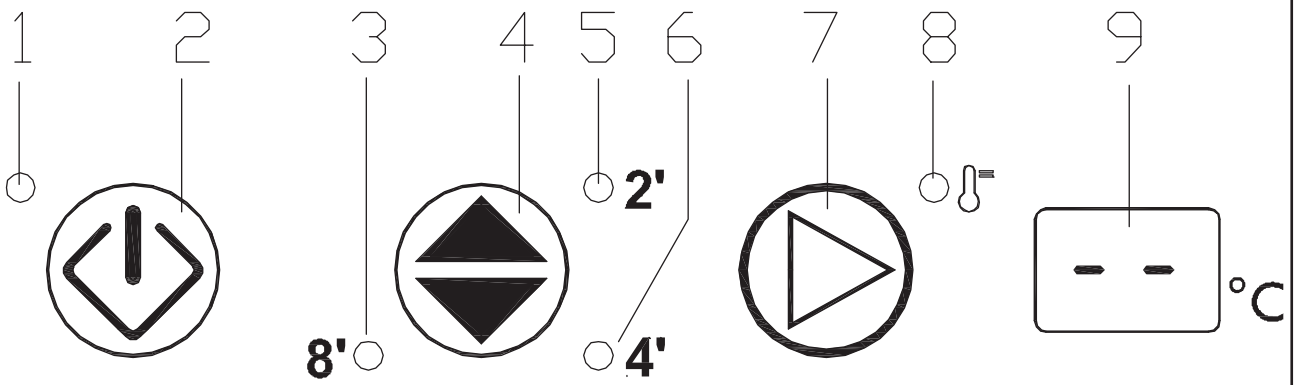
**FI**

**ASTIANPESUKONEEN KÄYTTÖOHJE**

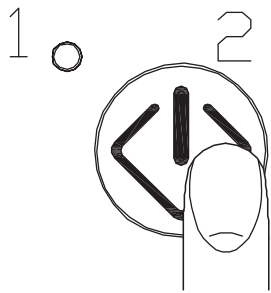
**EL**

**ΕΧΕΙΡΙΔΙΟ ΧΡΗΣΗΣ ΓΙΑ ΠΛΥΝΤΗΡΙΟ ΠΙΑΤΩΝ**

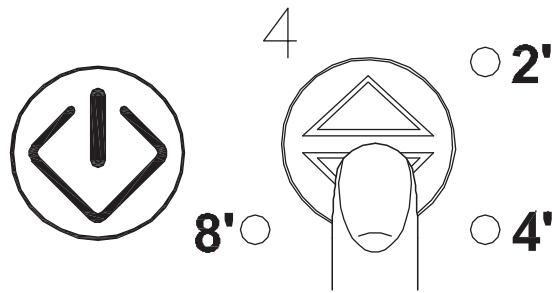




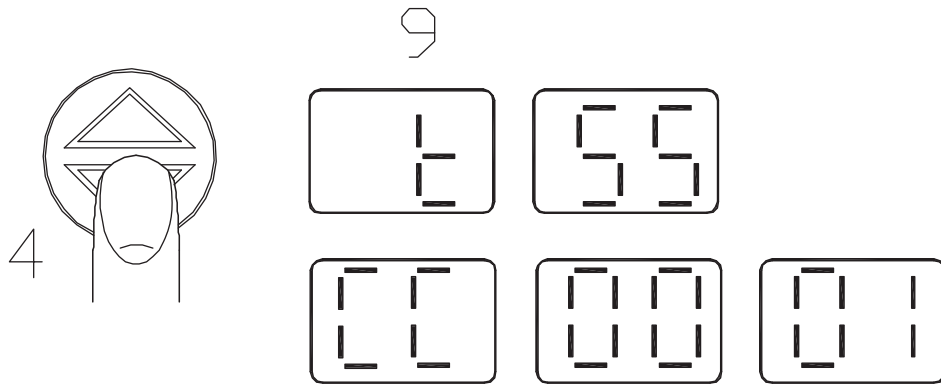
**Fig.1**



**Fig.2**



**Fig.3**



**Fig.4**

## CONTENTS

<b>CHAP.1</b>	<b>INTRODUCTION.....</b>	<b>3</b>
<b>CHAP.2</b>	<b>INSTALLATION.....</b>	<b>3</b>
2.1	HANDLING AND UNPACKING .....	3
2.2	ELECTRICAL CONNECTION .....	4
2.3	WATER CONNECTION .....	4
2.4	CONNECTION TO THE DRAIN LINE .....	5
2.5	TEMPERATURES SETTING .....	5
2.6	RINSE-AID DISPENSER (OPTIONAL).....	5
2.7	DETERGENT .....	6
<b>CHAP.3</b>	<b>SAFETY RECOMMENDATIONS.....</b>	<b>7</b>
3.1	RESIDUAL RISKS AND WARNINGS .....	7
3.2	NORMAL SERVICE CONDITIONS .....	7
3.3	DANGEROUS AREAS.....	7
3.4	LEVEL ACOUSTIC PRESSURES .....	9
3.5	ERROR MESSAGES .....	9
<b>CHAP.4</b>	<b>USE OF THE MACHINE .....</b>	<b>11</b>
4.1	<b>LEGEND .....</b>	<b>11</b>
4.2	COMMANDS SELECTION .....	11
4.3	USE OF THE MACHINE .....	12
4.4	TEMPERATURES DISPLAYING .....	12
4.5	DISPLAY MESSAGES.....	12
4.6	FINAL OPERATIONS .....	13
<b>CHAP.5</b>	<b>MAINTENANCE.....</b>	<b>14</b>
5.1	GENERAL RULES .....	14
5.2	PERIODIC MAINTENANCE (TO BE DONE AT LEAST EVERY 20 DAYS).....	14
<b>CHAP.6</b>	<b>RECYCLING AND DISPOSAL .....</b>	<b>15</b>
6.1	DISPOSAL THE MACHINE .....	15
6.2	CORRECT DSPOSAL OF THIS PRODUCT .....	15

---



## CHAP.1 INTRODUCTION

The warnings contained in this manual provide important information for safely installing, using and servicing this machine.

The operator is required to read this manual before starting any operation involving handling, installation, use, maintenance or disassembly of the machine. This manual must be kept intact and in a safe place for frequent consultation.

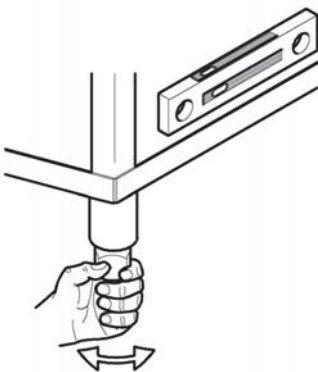
## CHAP.2 INSTALLATION

### 2.1 HANDLING AND UNPACKING



- Move the machine very carefully using a forklift.
- Make sure the equipment is not damaged, if it is immediately inform the dealer and shipper. If in doubt do not use the machine until it has been checked by professionally trained personnel.
- Move the machine to the site where it will be used and remove the packing.

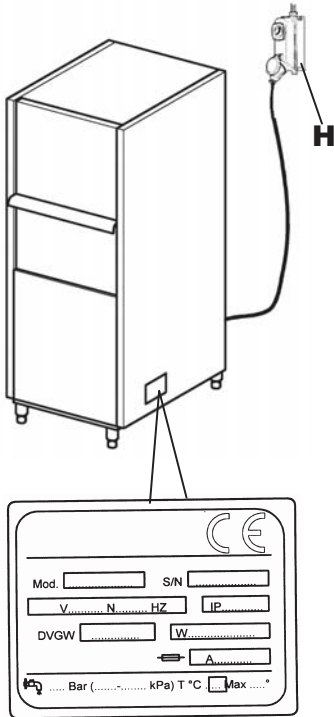
**Packing materials (plastic bags, polystyrene, nails) can be dangerous and must be kept out of the reach of children.**



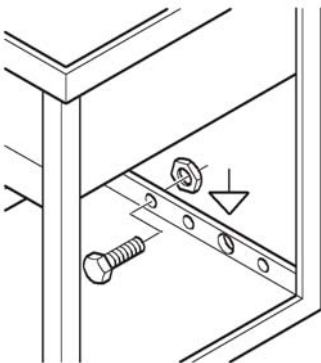
- The installation must be carried out according to the manufacturer's instructions and by professionally trained personnel.
- Only a fixed connection is suitable for this equipment.
- Position the machine and level it perfectly using the feet.
- The flooring must be suitable for the overall weight of the machine.
- Follow the indications on the installation drawing and set-up the electrical, water and drain systems in the wash area.



## 2.2 ELECTRICAL CONNECTION



1. Connection to the power supply must be made with a main switch (H) it must be omnipolar and interrupt all contacts including neutral. There must be a distance of at least 3 mm between open contacts, and it must have a thermal magnetic safety switch or fuses which are able to withstand the maximum power indicated on the plate.
2. Make sure that the power supply corresponds to that on the technical features plate on the right side of the machine.
3. Use an effective earthing system in compliance with local laws to protect the safety of the operators and not damage the machine.
4. Do not use adapters, multiple sockets or extension cords.
5. The equipment must be included in an equipotential system, and connected using a screw marked with the symbol. The equipotential wire must be 10 mm<sup>2</sup>.



If the power supply cable (provided with the equipment) needs to be replaced use another H07RN-F type with the same dimensions.

For additional information see the wiring drawing.

## 2.3 WATER CONNECTION

Set-up the site according the attached plumbing drawing.

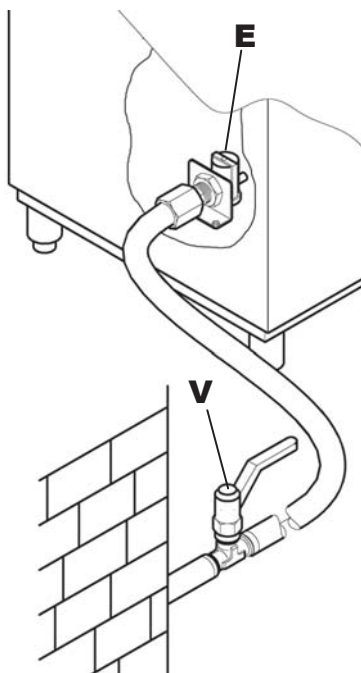
Before connecting the equipment make sure that a gate valve has been placed between the water supply and the equipment so that the water can be turned off if required or for repair work.

Use a hose to connect the solenoid valve (E) to the gate valve (V) and make sure that the delivery is not less than 20l/min.

**Check that the temperature and water pressure correspond to what is shown on the technical specifications plate.**

If the water is harder than what is listed in the chart, it is advisable to install a decalcifier upline from the solenoid valve.

If there are high concentrations of very conductive minerals in the water, it is advisable to install a demineralization system calibrated to the hardness shown in the following chart.



	Specification		From	To
Hardness	French degrees	f	5	10
	German degrees	°dH	4	7,5
	English degrees	°e	5	9,5
	Parts per million	ppm	70	140
Residual Minerals	Maximum	mg/l	300/400	

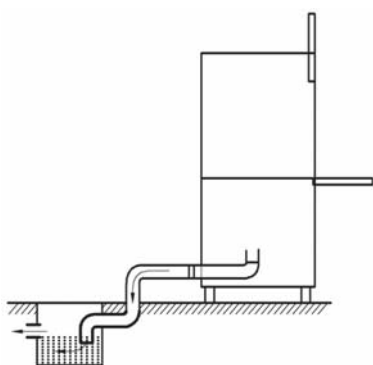


## 2.4 CONNECTION TO THE DRAIN LINE

The tank empties by gravity, so the drain needs to be situated below the base of the machine.

The drain pipe needs to be connected to a drain- trap built into the floor.

The drain dimensions are shown in the installation drawing.



## 2.5 TEMPERATURES SETTING

### Adjusting Rinse Temperatures:

With the machine OFF, keep push button **2** (*fig. 1*) pressed until a "b" followed by rinse set temperature in °C appears on display **9**. Temperature can be increased or decreased by simply pressing push buttons **4** and **7**.

Quit the function by keeping push button **2** pressed until the 2 hyphens are displayed.

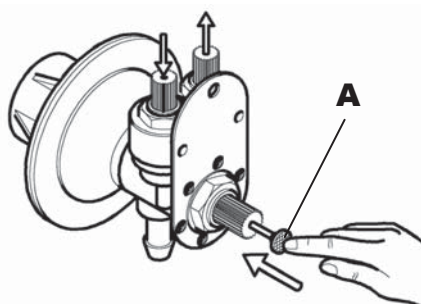
### Adjusting Washing Temperatures:

With the machine OFF, keep push button **2** (*fig. 1*) pressed until a "b" appears on display **9**. Press push button **2** again, and the letter "t" followed by washing set temperature in °C is displayed. Temperature can be increased or decreased by simply pressing push buttons **4** and **7**.

Quit the function by keeping push button **2** pressed until the 2 hyphens are displayed.



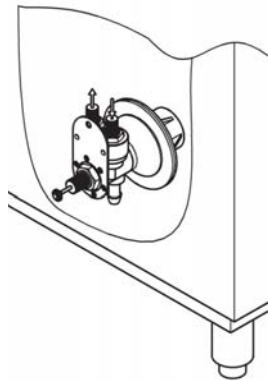
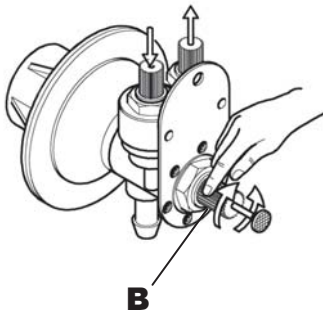
## 2.6 RINSE-AID DISPENSER (optional)



Before adjusting, the dispenser and hose need to be filled using the primer button (**A**).

To adjust use the ring nut (**B**) situated at the center of the dispenser, rotating clockwise reduces the quantity, counterclockwise increases it.





### The dispenser must not operate empty

An excessive amount of rinse agent causes bluish stripes on the dishes and creates foam in the wash tank.

If the glassware is covered with droplets of water and it dries rather slowly this means that the amount of rinse agent is insufficient.

**7 cm. of tubing = 1 gram of product**



**2.7 DETERGENT**

### Equipment without a detergent dispenser

Put the amount of detergent recommended by the manufacturer into the tank. Depending on the type of detergent this may vary from 2 to 4 gr/lit of water in the tank. Detergent needs to be added approximately every 5 washes as per the manufacturer's instructions.

The above amounts are for water with a hardness of 5-10°F (French degrees).

### Machine equipped with detergent dispenser (optional)

#### Regulations:

A trimmer (A) allows to determine the «ON-OFF» time and consequently the amount of detergent required.

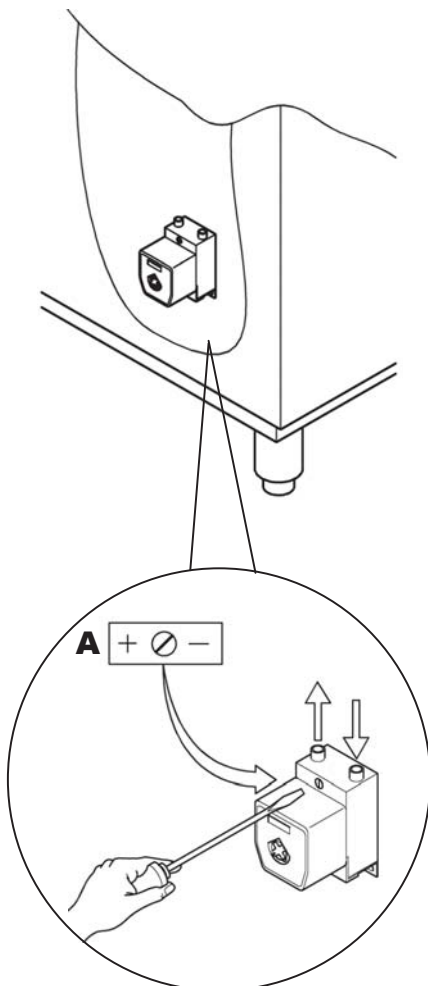
- Turning the adjustment trimmer clockwise or counter-clockwise will respectively decrease or increase the amount of rinse aid it delivers.
- To optimise the calibration, evaluate the results of some washing cycles.



#### **BE CAREFUL!**

The level in detergent tank must not get empty or filled with corrosive or inadequate products.

The warranty does not cover damages caused by an improper use of dispenser.



## CHAP.3 SAFETY RECOMMENDATIONS



### 3.1 RESIDUAL RISKS AND WARNINGS

- Never open the door quickly if the cycle has not finished.
- Do not put bare hands into the wash solution.
- Never remove the machine panels if the power upline has not been turned off.
- The professionally trained personnel who install the machine and connect the electricity, will explain to the user how to operate the machine and which safety measures to use.
- The installer will provide practical demonstrations and leave written instructions which are provided with the machine.
- **This machine is only to be used for the purpose for which it was designed. Any other use is considered improper and dangerous.**
- The machine is not to be used by untrained personnel.
- Never use the machine if any of the protections (microswitches, panels or other) provided by the manufacturer are missing.
- Do not use the machine to wash objects not compatible with those indicated by the manufacturer.
- All repair work must be done by the manufacturer or an authorized service center using original spare parts.
- Failure to observe this may affect the safety of the machine.
- The power supply should be turned off when the machine is not being used.
- Do not approach magnetic objects to the machine, as it could be inadvertently started.

#### IT HAS TO BE WELL NOTED THAT:

- **The machine shall be perfectly grounded. Such a connection shall also be checked and tested at regular intervals.**

### 3.2 Normal service conditions

Ambient Temperature : 40°Cmax /4°Cmin ( average 30°C)

Altitude : until 2000 metrical

Relative humidity : max 30% at 40°C / max 90% at 20°C

Transport and Storage : between -10°C and 55°C with peack until 70°C ( max 24 hrs )

### 3.3 DANGEROUS AREAS

Identification of the dangerous areas and types of danger (see fig. 9 on the next page) involved, and general description of protection measures



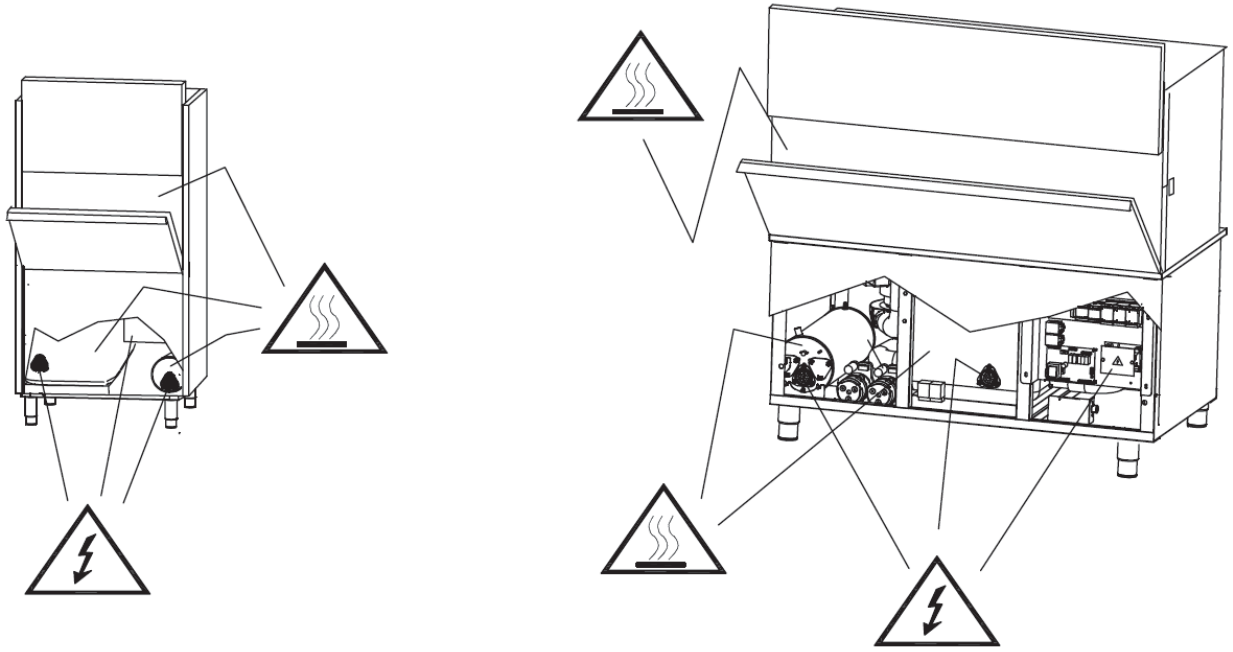
#### **Dangerous electrical current.**

- general control panel
- electric pump
- fan

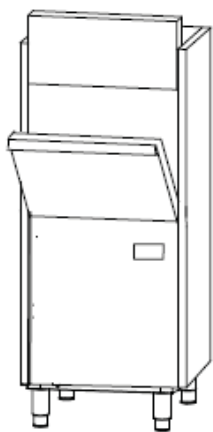


#### **Danger of being burned**

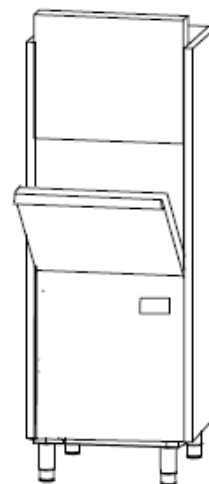
- Hot parts



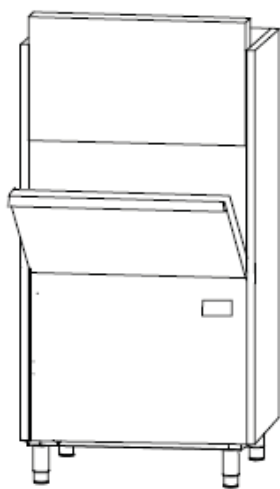
### 3.4 LEVEL ACOUSTIC PRESSURES



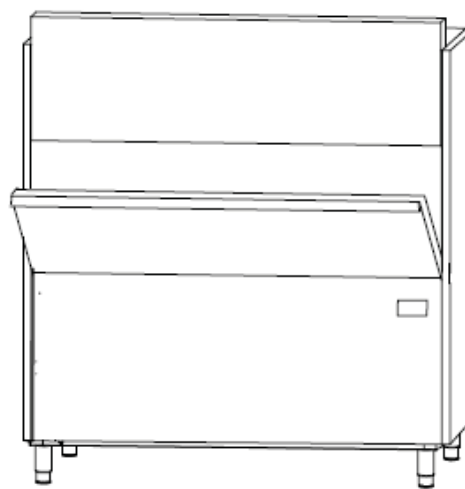
66 dB



66,8 dB



67,4 dB



74,3 dB

### 3.5 ERROR MESSAGES

**Dos if the following messages are displayed:**

***E1 No Rinse***

This type of error is displayed when the rinse cycle has not been correctly carried out. It is thus recommended to check that rinse spraying nozzles are free from any obstruction, then carry out a new washing programme. If the problem still occurs, contact an authorised service centre.

**E2 No Drain**

This type of message is displayed when the tank has not been correctly drained.

Turn the machine OFF and then ON again; then select the drain cycle and:

- Make sure that the overflow is removed from machine tank (on the versions featuring this device) during drain cycle, then make a new drain or self-cleaning cycle. If the problem still occurs, contact an authorised service centre.

**E3 No Heating**

This type of message is displayed when boiler heating has not been correctly carried out. Turn the machine OFF and ON again. Repeat the set programme. If the problem still occurs, contact an authorised service centre.

**Strange Noise During Heating.**

Resistance totally encrusted by lime or salts present inside highly-conductive waters. We recommend changing. Please check for machine water softener correct operation.

Contact an authorised service centre.

**E4 Tank not loaded or tank water level sensor broken.**

This message is displayed when a problem during loading occurred.

It is recommended to make sure that:

- Water is present in the network.
- The overflow device is correctly enabled (applying to models having this feature).
- Water flow and pressure are suitable to the machine being used.

It is recommended to turn the machine OFF and ON again without emptying the tank. If the problem still occurs contact an authorised service centre.

**E5 ; E6 Tank temperature sensor broken.**

This message is displayed when the sensor checking washing water temperature is broken.

Er 05: sensor open

Er 06: sensor short circuit.

It is recommended to contact an authorised service centre

**E7 ; E8 Boiler temperature sensor broken.**

This message is displayed when the sensor checking boiler water temperature is broken.

Er 07: sensor open

Er 08: sensor short circuit.

It is recommended to contact an authorised service centre

**Hb Rinse temperature too high.**

This type of message is displayed when boiler temperature sensor reads a too high temperature.

Boiler set temperature shall be decreased.

- We remind you that safety devices can be triggered and high temperatures signalled if the machine is installed at a height equal to or higher than 2,000 metres above sea level. If this is the case, reduce all heating sets as water boiling point is lower.

**HT Washing temperature too high.**

This type of message is displayed when tank temperature sensor reads a too high temperature.

Tank set temperature shall be decreased.

**SF Safety thermostats triggering**

It is recommended to contact an authorised service centre

---

## CHAP.4 USE OF THE MACHINE

### 4.1 Legend

**Fig.1** shows:

<b>1</b>	MACHINE WARNING LIGHT ON	<b>6</b>	4-MINUTE PROGRAMME WARN.LIGHT
<b>2</b>	ON/OFF PUSH BUTTON	<b>7</b>	START PUSH BUTTON
<b>3</b>	8-MINUTE PROGRAMME WARN.LIGHT	<b>8</b>	MACHINE READY WARN.LIGHT
<b>4</b>	PROGRAMME SELECTION PUSH BUTTON	<b>9</b>	TEMPERATURE DISPLAY
<b>5</b>	2-MINUTE PROGRAMME WARN.LIGHT		

### 4.2 COMMANDS SELECTION

1 ) To turn the machine ON, press **2 (fig. 1)**.

Warn.light **8** starts flashing and the machine starts the loading cycle. Do not forget to correctly enable overflow, tank filters, and then close door.

Once loading cycle is completed, the machine will automatically start the heating cycle and, at the same time, will suck the set quantity of detergents.

2) The machine is ready for use when warn.light **8** will be steady on. (**fig. 1**).

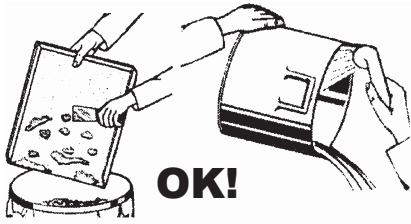
3) Select washing programme duration based on your needs and using push button **4 (fig. 1)**.  
2-4-8 minute washing programmes can be selected.

4) Open the door and introduce the kitchenware to be washed arranging it as described in the following section "4.3 Arranging the Kitchenware." Then close the door, and start the selected washing cycle pressing push button **7**. The light corresponding to the selected cycle will flash until the programme is completed.

5) Once finished, open the door and take out the basket. Wait for a few seconds to allow all objects correct drying.

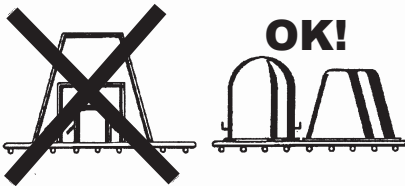
### 4.3 USE OF THE MACHINE

**WE RECOMMEND TO PRE-CLEAN** the glassware in order to minimize maintenance. The quality of final wash results will be greatly improved by first removing food particles, lemon peels, toothpicks, olive pits, etc. which could partially clog the pump filter and impair washing efficiency.



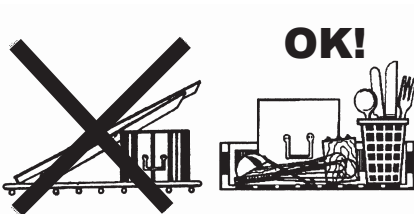
We recommend washing the glassware before food particles dry on its surface. It is good practice, when dried food waste is involved, to first soak the glassware and silverware before introducing them into the machine.

- Pour the proper amount of detergent in the wash tank according to the producer's instructions.



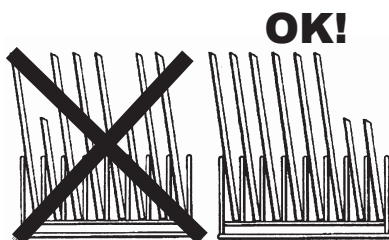
- The detergent must be the industrial type or possibly foamless.

- Never put your bare hands in the wash water; place the cups and the glasses upside down in the baskets. Place the dishes in the proper basket with support pins and their inner surface must be facing up.



- Place the silverware and the coffee spoons with the handles facing down.

- Never place silverware and stainless steel cutlery in the same basket. This could cause the silver to burnish and the stainless steel to corrode.



- Use the proper baskets specifically designed for the different type of glassware (dishes, glasses, cups, silverware etc.). To save on detergent and electricity only wash when the baskets are full, but do not overload them. Avoid stacking glassware.

### 4.4 TEMPERATURES DISPLAYING

Rinse temperature always appears on display 9 (*fig. 1*). Keep push button 4 pressed for a few seconds (*fig. 4*) so as to display washing temperature, and then the number of washing cycles carried out during machine entire life.

### 4.5 DISPLAY MESSAGES

Displayed messages:

“do” : door open.

“t” : before washing temperature

“b” : before rinse temperature

“cc” : before the number of performed washing programmes.

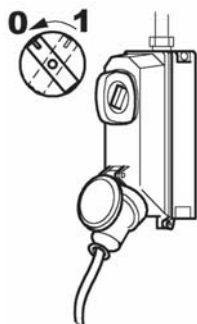
“Er” : before the type of error or failure.

“sf” : refer to section 3 error messages

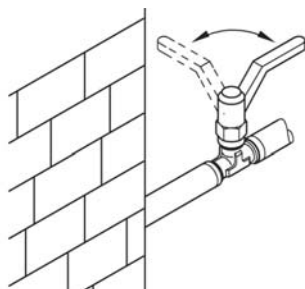
“Hb” : refer to section 3 error messages

“Ht” : refer to section 3 error messages

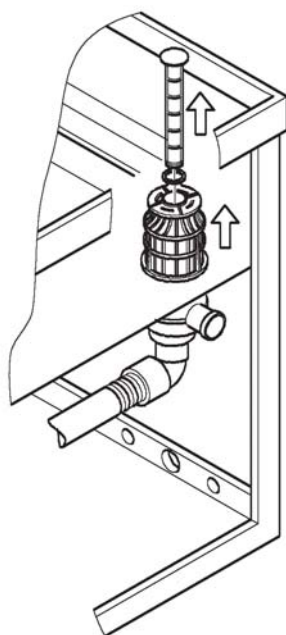
## 4.6 FINAL OPERATIONS



- Remove tension from the machine.
- Open the door and remove the rack with clean dishes.
- Drain the water from the tank by lifting the overflow-pipe. For the model with drain pump please follow the operations described in the «Use instructions» paragraph.



- Disconnect the main switch of the equipment.
- Close the «rolling shutter valve» for the hydraulic connection.
- Remove the filters clean them under a water jet with a nylon brush.



- Pay attention not to let any dirtiness rests on the bottom of the drain pump filter inside the tank. Clean the tank with a moderate water jet. Wash outside surfaces when are cold with non-abrasive products which are especially studied for steel maintenance.

**REMARK:** Do not wash the equipment with direct jet or at another pressure because eventual infiltrations to the electric components may harm the regular working of the equipment or of the single safety systems, and penalty for this would be the loss of guarantee.



## CHAP.5 MAINTENANCE

### 5.1 GENERAL RULES

The machine are designed to reduce maintenance requirements. It is necessary to observe the following rules to make the machine last long, and work without problems.

In any case, it is necessary to observe the following rules to make the machine stay in perfect working order:

- keep the machine clean and in good condition
- avoid making temporary or urgent repairs frequently

It is very important to observe the maintenance directions; check all the different parts of the machine periodically, so that no anomaly can occur, thus anticipating the time and equipment needed for any maintenance work.

**Before cleaning turn off the power.**

### 5.2 PERIODIC MAINTENANCE (to be done at least every 20 days)

To make operations following easier, the rack-holder frame can be removed from its seat.

- Remove the upper and lower rinse arms, by unscrewing the fastening.
  - Unscrew and clean all the sprayers and put them back in their place.
  - Remove the upper and lower wash-arms by unscrewing the rinse pin , clean and rinse them.
  - Remove the wash pump filter, clean it and rinse it.
  - Thoroughly clean the wash tank.
  - Leave the appliance lid open for the whole resting period.
  - Lime deposits and scale will build up on the inner surfaces of the boiler, tank and pipelines due to calcium and magnesium salts present in the water. These scales and deposits can prejudice proper appliance operation.
  - The appliance must be periodically descaled and we recommend that this must be done by an expert.
-

- Grease steel surfaces with vaseline oil whenever the appliance will be inactive for a long period of time.
- Have an expert drain all the water out from the boiler and the wash pump to avoid the danger of ice formation.
- **If the machine does not operate properly or in case of trouble, call a service center authorized by the manufacturer of the appliance or by his Dealer.**

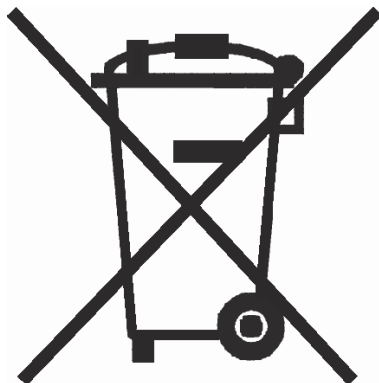


## CHAP.6 RECYCLING AND DISPOSAL

### 6.1 DISPOSAL THE MACHINE

Our machines are not made of materials that require particular disposal procedures.

### 6.2 *Correct Disposal of This Product* (Waste Electrical & Electronic Equipment )



This marking shown on the product or its literature, indicates that it should not be disposed with other household wastes at the end of its working life. To prevent possible harm to the environment or human health from uncontrolled waste disposal please separate this from other types of wastes and recycle it responsibly to promote the sustainable reuse of material resources.

Household user should contact either the retailer where they purchased this product or their local government office, for where and how they can take this item for environmentally safe recycling

Business users should contact their supplier and check the terms and conditions of the purchase contract. This product should not be mixed with other commercial wastes for disposal.



# INHALT

<b>KAP.1 VORWORT .....</b>	<b>3</b>
<b>KAP.2 INSTALLATION .....</b>	<b>3</b>
2.1 BEFÖRDERUNG UND AUSPACKEN .....	3
2.2 STROMANSCHLUSS .....	4
2.3 WASSERANSCHLUSS .....	4
2.4 ANSCHLUSS AN DIE ABLAUFLEITUNG .....	5
2.5 EINSTELLUNG DER TEMPERATUREN .....	5
2.6 DOSIERER DES KLARSPÜLERS (OPTIONAL) .....	5
2.7 SPÜLMITTEL .....	6
<b>KAP.3 SICHERHEITSHINWEISE .....</b>	<b>7</b>
3.1 EVENTUELLE GEFAHREN .....	7
3.2 NORMAL WARTUNG BEDINGUNGEN .....	7
3.3 GEFÄHRLICHE STELLEN .....	8
3.4 EBENE AKUSTISCHE DRÜKE .....	9
3.5 FEHLERMELDUNGEN .....	10
<b>KAP.4 BETRIEB DER MASCHINE .....</b>	<b>11</b>
4.1 ZEICHEN .....	11
4.2 WAHL DER STEUERUNGEN .....	11
4.3 DISPOSIZIONE STOVIGLIE .....	12
4.4 TEMPERATURANZEIGE .....	13
4.5 DISPLAYMELDUNGEN .....	13
4.6 TÄTIGKEITEN BEI ENDE DES SPÜLGANGES .....	13
<b>KAP. 5 WARTUNG .....</b>	<b>14</b>
5.1 ALLGEMEINE VORSCHRIFTEN .....	14
5.2 REGELMÄSSIGE WARTUNG ( MINDESTENS ALLE 20 TAGE) .....	14
<b>KAP. 6 ABBAU .....</b>	<b>15</b>
6.1 ABBAU DER MASCHINE .....	15
6.2 KORRELTE ENTSORGUNG PRODUKTS .....	16

---



## KAP.1 VORWORT

Die in diesem Handbuch enthaltenen Vorschriften geben wichtige Hinweise zur Sicherheit der verschiedenen Phasen: Installation, Bedienung und Wartung.

Das Bedienungspersonal hat die obligatorische Pflicht, das vorliegende Handbuch zu konsultieren, bevor die Maschine bewegt, installiert, benutzt, gewartet oder außer Betrieb gesetzt wird. Das Handbuch muss deshalb in vollständigem Zustand aufbewahrt werden und eventuell sind Kopien für die laufende Benützung bereitzuhalten.

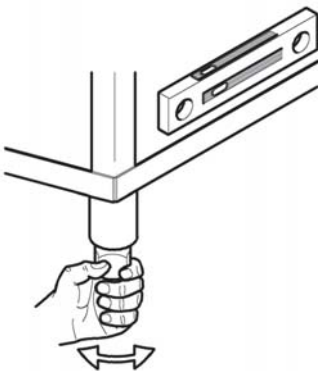
## KAP.2 INSTALLATION

### 2.1 BEFÖRDERUNG UND AUSPACKEN



- Die Beförderung muss mit äußerster Sorgfalt mittels Hubstapler erfolgen.
- Zustand der Maschine kontrollieren; im Falle sichtbarer Beschädigungen umgehend den Verkäufer und den Spediteur, der den Transport durchgeführt hat, informieren. Im Zweifelsfall die Maschine nicht benützen, bevor sie nicht von Fachpersonal überprüft wurde.
- Die Maschine an die zur Installation vorgesehene Stelle transportieren und von der Verpackung befreien.

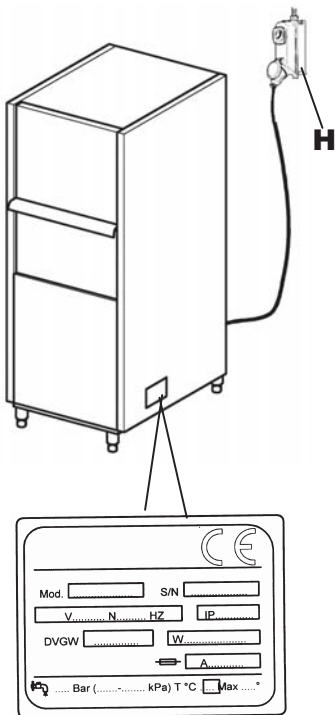
**Die Verpackungselemente (Plastiksäcke, Polystyrol, Nägel, etc.) dürfen nicht für Kinder erreichbar sein, da sie eine potentielle Gefahr darstellen.**



- Die Installation muss nach Anleitung des Herstellers von qualifiziertem Fachpersonal durchgeführt werden.
- Dieser Apparat ist nur für einen festen Anschluss geeignet..
- Die Maschine in die richtige Position bringen und perfekt ausbalancieren, indem man die entsprechenden Füßchen reguliert.
- Der vorgesehene Bodenbelag muss dem Gesamtgewicht der Maschine entsprechend beschaffen sein.
- Unter Einhaltung der Hinweise auf dem Installationsplan sind die Strom- und Wasserversorgung, sowie die Abflussanlage vorzubereiten.



## 2.2 STROMANSCHLUSS



1. Der Netzanschluß muss mit einem Hauptschalter (H) für alle Pole versehen sein, so dass er alle Kontakte – einschließlich der Erdleitung - unterbricht; Mindestabstand von 3 mm zwischen offenen Kontakten; mit thermomagnetischer Auslösung oder verbunden mit Schmelzsicherungen, die in der Lage sind, die angegebene Höchststromstärke auszuhalten.
2. Sicherstellen, dass die Spannung und Frequenz des Stromnetzes den Angaben des Schildes auf der rechten Seite der Maschine entsprechen.
3. Eine fachgerechte Erdung, wie sie von den geltenden Unfallverhütungsvorschriften vorgegeben wird, stellt eine Garantie für die Sicherheit des Bedienungspersonals und der Maschine dar.
4. Die Verwendung von Zwischensteckern, Mehrfachsteckern und Verlängerungskabeln ist ausdrücklich untersagt.
5. Außerdem muss das Gerät in ein Äquipotentialsystem eingebaut werden, dessen Verbindung durch eine mit dem Symbol gekennzeichnete Schraube ausgeführt ist. ↓  
Der Äquipotentialleiter muss einen Querschnitt von 10 mm<sup>2</sup> haben.



Das mitgelieferte Versorgungskabel darf nur durch eines mit gleichem Querschnitt vom Typ H07RNF ersetzt werden.

Für weitere Informationen das beiliegende Schaltbild beachten.

## 2.3 WASSERANSCHLUSS

Den Aufstellungsort gemäß beliegendem hydraulischem Schema vorbereiten.

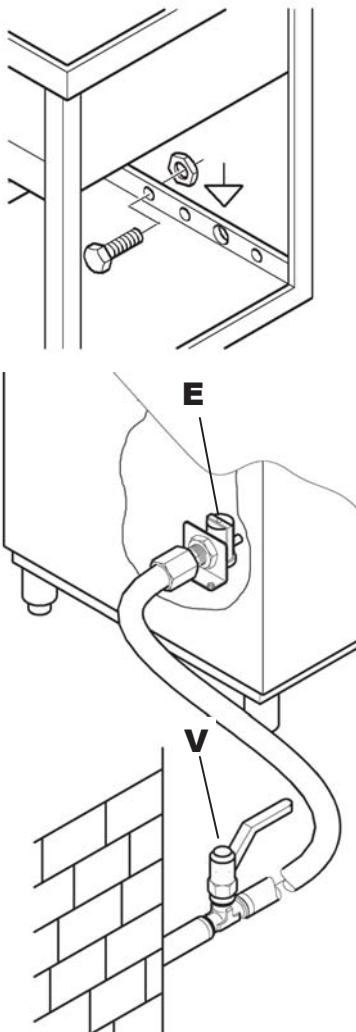
Bevor das Gerät angeschlossen wird, sicherstellen, dass zwischen Wasserversorgungsnetz und Gerät ein Absperrschieber montiert wurde, das es ermöglicht, im Notfall oder bei Reparaturen die Wasserzufuhr zu unterbrechen.

Mit dem mitgelieferten Schlauch das Elektroventil (E) mit dem Absperrschieber (V) verbinden; sich vergewissern, dass der Wasserzufluss nicht weniger als 20 Lt/Min. beträgt.

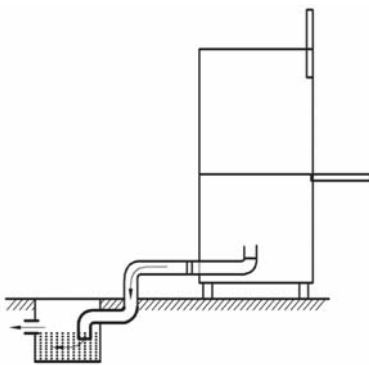
**Sich vergewissern, dass Wassertemperatur und Zufuhrdruck den auf dem Leistungsschild angeführten Daten entsprechen.**

Sollte die Wasserhärte höher als die auf der Richttabelle angegebene sein, empfehlen wir den Einbau eines Entkalkers oberhalb des Elektroventils der Wasserzufuhr der Maschine.

Im Falle sehr hoher Mineralrückstandskonzentration im Wasser schlagen wir den Einbau einer Entmineralisierungsanlage vor, um die auf der Tabelle vorgeschriebene Härte zu erreichen.



	<b>Eigenschaften</b>		<b>von</b>	<b>bis</b>
Härte	Französische Grade	f	5	10
	Deutsche Grade	°dH	4	7,5
	Englische Grade	°e	5	9,5
	Anteile pro Million	ppm	70	140
Mineralrückstände	Maximal	mg/l	300/400	



## 2.4 ANSCHLUSS AN DIE ABLAUFLEITUNG

Da die Wanne durch die Wirkung der Schwerkraft geleert wird, muss sich der Abfluss unterhalb der Maschine befinden.

Das Abflussendstück muss mittels Schlauch an ein Senkloch oder ein Saugheberbecken im Fußboden angeschlossen werden.

Die Ausmaße des Maschinenablaufs sind auf dem Installationsplan angeführt.

## 2.5 EINSTELLUNG DER TEMPERATUREN

### Einstellung der Nachspültemperaturen:

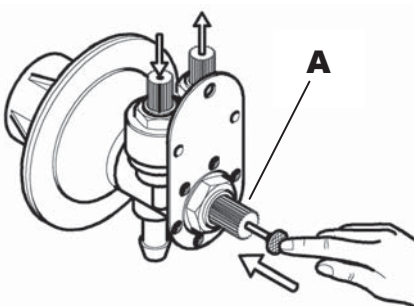
Bei ausgeschalteter Maschine die Taste **2** (*Abb. 1*) so lange gedrückt halten, bis am Display **9** der Buchstabe "b" und dahinter die eingestellte Nachspültemperatur in °C angezeigt wird. Die Temperatur kann über die Tasten **4** und **7** erhöht oder gemindert werden.

Den Einstellmodus verlassen, dazu die Taste **2** so lange drücken, bis 2 Striche angezeigt werden.

### Einstellung der Spültemperaturen:

Bei ausgeschalteter Maschine die Taste **2** (*Abb. 1*) so lange gedrückt halten, bis am Display **9** der Buchstabe "b" angezeigt wird, dann die Taste **2** nochmals drücken, woraufhin der Buchstabe "t" gefolgt von der eingestellten Spültemperatur in °C angezeigt wird. Die Temperatur kann über die Tasten **4** und **7** erhöht oder gemindert werden.

Den Einstellmodus verlassen, dazu die Taste **2** so lange drücken, bis 2 Striche angezeigt werden.



## 2.6 DOSIERER DES KLARSPÜLERS (Optional)

Vor der Regulierung müssen Dosiergerät und Zufuhrleitung durch Druck auf den Anlassknopf (**A**) gefüllt werden.

Zur Regulierung wird der zentral am Dosierer angebrachte Ring (**B**) im Uhrzeigersinn oder gegen den Uhrzeigersinn



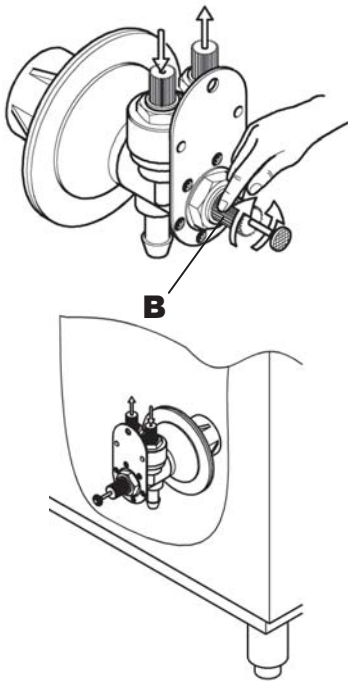
gedreht, je nachdem, ob die abgegebene Menge reduziert oder erhöht werden soll.

### Die Dosiervorrichtung darf bei Betrieb nie leer sein.

Eine zu große Menge Klarspüler erzeugt bläuliche Streifen auf dem Geschirr und führt zu Schaumbildung in der Waschwanne der Maschine.

Ist das Geschirr hingegen mit Wassertropfen bedeckt und trocknet nur langsam, so deutet dies darauf hin, dass die Menge an Klarspülmittel unzureichend ist.

**7 cm Schlauch = 1 gr des Produktes**



## 2.7 SPÜLMITTEL

### Maschine ohne Spülmitteldosierer

Spülmittelmenge nach den Angaben des Herstellers in den Behälter füllen. Je nach Art des Spülmittels kann die Menge zwischen 2 bis 4 Gr/Lt Wasser in der Wanne variieren. Das Spülmittel wird ca. alle 5 Waschvorgänge in der vom Lieferanten vorgeschlagenen Menge nachgefüllt.

Die oben angeführten Mengen sind für eine durchschnittliche Wasserhärte von 5-10 °F (französische Grade) vorgesehen.

### Gerät mit Spülmitteldosierer (auf Wunsch)

#### Regulierung

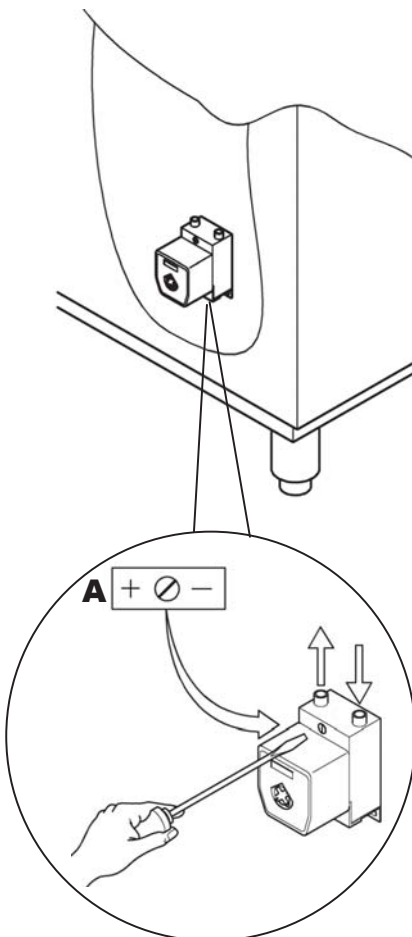
Durch Regulierung des Trimmers (A) wird die Ein- und Ausschaltzeit eingestellt und folglich die Spülmittelmenge geregelt.

- Der Trimmer wird im Uhrzeigersinn oder entgegengesetzt gedreht, um die abgegebene Spülmittelmenge je nachdem zu verringern oder zu erhöhen.
- Zur endgültigen Regulierung müssen die Ergebnisse mehrerer Waschgänge abgewartet werden.



### ACHTUNG!

Der Spülmittelbehälter darf nie vollkommen leer sein und nicht mit unreinen oder korrosiven Produkten aufgefüllt werden.



Schäden, die durch falsche Verwendung des Dosierers hervorgerufen werden, sind nicht von der Garantie gedeckt.

### KAP.3 SICHERHEITSHINWEISE



#### 3.1 EVENTUELLE GEFAHREN UND WARNHINWEISE

- Die Maschinentür nicht öffnen, bevor der Waschgang beendet ist.
- Niemals die bloßen Hände in die Waschlauge tauchen.
- Niemals die Maschinenplatten abmontieren, bevor man nicht die Zufuhrleitungen unterbrochen hat.
- Das Fachpersonal, das die Installation und den elektrischen Anschluss vornimmt, hat die Pflicht, die Kundschaft entsprechend über das Funktionieren der Maschine und die einzuhaltenden Sicherheitsmaßnahmen zu informieren.
- Zusätzlich muss der Installateur dem Kunden eine praktische Demonstration des Gebrauchs der Maschine geben und schriftliche Anweisungen, die zusammen mit der Maschine geliefert werden, hinterlassen.
- **Diese Maschine darf ausschließlich für die vorgesehenen Zwecke benützt werden. Jeder andere Gebrauch ist als ungeeignet und daher gefährlich zu betrachten.**
- Die Maschine darf nicht von unausgebildetem Personal benützt werden.
- Niemals die Maschine ohne die vom Konstrukteur vorgesehenen Schutzvorrichtungen (Mikroschalter; Platten usw.) benützen.
- Niemals die Maschine zum Waschen von Gegenständen anderer Form, Art, Größe oder Material, die nicht vom Konstrukteur vorgesehen sind, benützen.
- Eine eventuelle Reparatur darf ausschließlich vom Hersteller oder einem autorisierten Kundendienst-Zentrum vorgenommen werden. Es sind ausnahmslos Original-Ersatzteile zu verwenden.
- Nichtbeachtung der obengenannten Vorschriften kann die Sicherheit der Maschine beeinträchtigen.
- Die Maschine darf nicht unter Spannung bleiben, wenn sie nicht benutzt wird.
- Keine magnetischen Gegenstände in die Maschinennähe bringen, da sie sich dadurch plötzlich einschalten könnte.

#### WICHTIG IST, ZU BERÜCKSICHTIGEN, DASS:

- **die Maschine eine perfekten elektrische Erdung aufweisen muss, die regelmäßig kontrolliert und überprüft werden muss.**

#### 3.2 Normal Wartung Bedingungen

Umgebend Temperatur : 40°Cmax 4°Cmin ( Durchschnitt 30°C)

Höhe : bis zu 2000 m

Verwandte Feuchtigkeit : max 30% am max 90% am 20°C

Überführung und Lagerung : zwischen -10°C und 55°C mit Ruhe bis zu 70°C (max 24h)

### 3.3 GEFÄHRLICHE STELLEN

Definition der gefährlichen Stellen sowie Art und Weise der möglichen Gefahren (siehe Abb. auf der nächsten Seite); allgemeine Beschreibung der anzuwendenden Schutzmaßnahmen



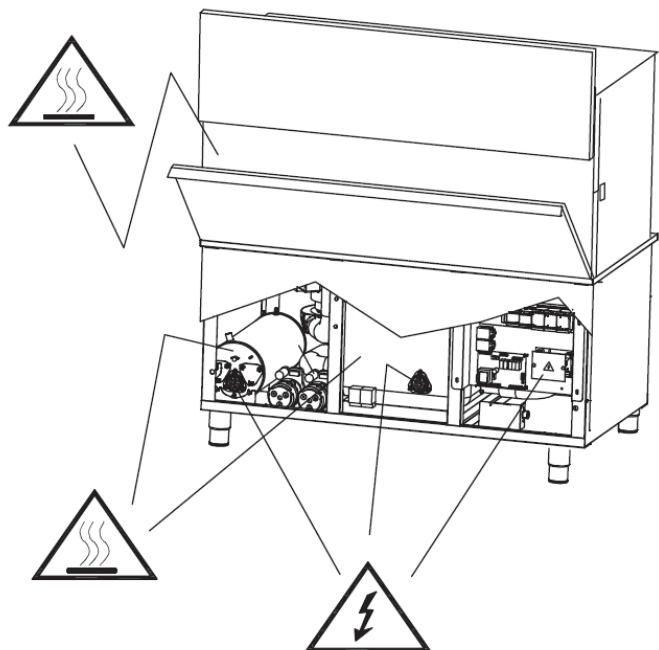
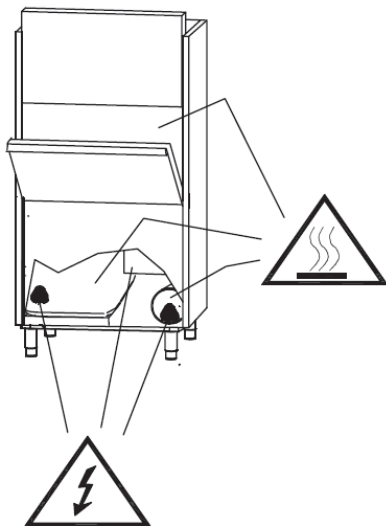
#### Gefährliche elektrische Spannung

- Hauptschalttafel
- Elektropumpen
- Ventilator

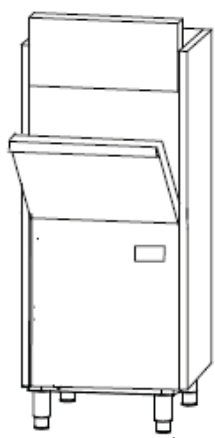


#### Gefahr thermischer Natur

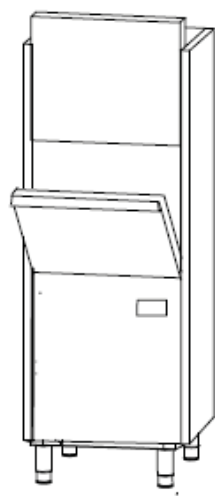
- Warme teile



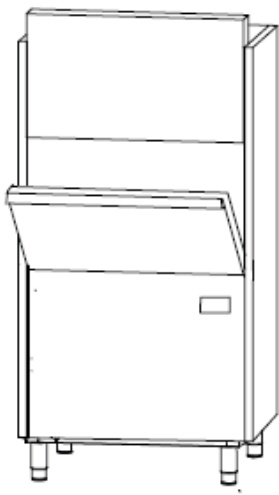
3.4 EBENE AKUSTISCHE DRÜKE



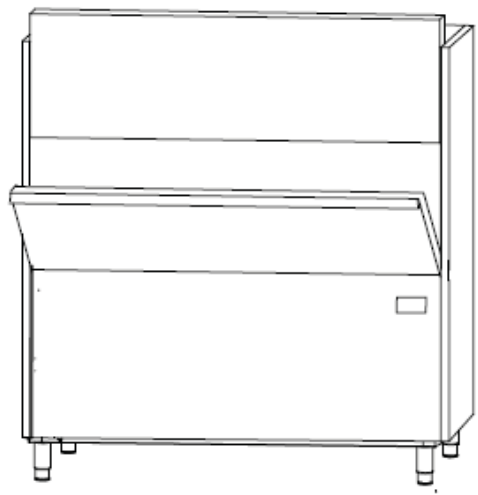
66 dB



66,8 dB



67,4 dB



74,3 dB

### 3.5 FEHLERMELDUNGEN

#### **Verhaltensweise bei folgenden Displayanzeigen:**

##### ***E1 Keine Nachspülung***

Wird am Display dieser Fehlertyp angezeigt, ist das ein Hinweis darauf, dass der Nachspülgang nicht korrekt erfolgt ist. Es wird daher empfohlen zu kontrollieren, dass die Nachspüldüsen vollkommen frei bzw. nicht verstopft sind, dann erneut ein Spülprogramm fahren. Sollte das Problem weiterhin vorliegen, wenden Sie sich bitte an einen autorisierten Kundendienst.

##### ***E2 Kein Ablass***

Wird am Display diese Meldung angezeigt, ist das ein Hinweis darauf, dass das Becken nicht korrekt abgelassen wurde.

Die Spülmaschine aus- und wieder einschalten, dann den Ablasszyklus wählen und :

- kontrollieren, dass während dem Ablasszyklus der Überlauf aus dem Ablass des Beckens (bei Versionen mit Überlauf) entnommen wurde, dann einen neuen Ablass- oder Selbstreinigungszyklus vornehmen. Sollte das Problem daraufhin immer noch vorliegen, sich mit dem technischen Vertragskundendienst in Verbindung setzen.

##### ***E3 Keine Heizfunktion***

Bei Anzeige dieser Meldung erfolgt die Erwärmung des Wasserboilers nicht korrekt. Die Spülmaschine aus- und wieder einschalten, dann das eingestellte Programm wiederholen. Sollte das Problem daraufhin immer noch vorliegen, sich mit dem technischen Vertragskundendienst in Verbindung setzen.

##### ***Ungewöhnliche Geräusche beim Aufheizen.***

Es liegt ein vollkommen verkalkter oder mit Salzen aus hoch leitungsfähigem Wasser verkrusteter Heizstab vor. Hier wird der Austausch empfohlen. Kontrollieren Sie bitte auch die Funktionstüchtigkeit des Wasseraufbereiters der Spülmaschine.

Verbindung mit einem technischen Vertragskundendienst aufnehmen.

##### ***E4 Keine Beckenbefüllung oder Defekt des Wasserfüllstandsensors im Becken.***

Wird diese Meldung angezeigt, ist das ein Hinweis darauf, dass ein Problem während der Befüllung aufgetreten ist.

Es wird empfohlen zu kontrollieren, ob:

- das Wassernetz auch Wasser abgibt;
- der Überlauf korrekt eingefügt (für die Modelle mit Überlauf);
- der Wasserdurchsatz für die betreffende Spülmaschine geeignet ist.

Es wird empfohlen die Spülmaschine aus- und wieder einzuschalten, ohne dabei das Becken zu entleeren. Sollte das Problem weiterhin vorliegen,

Verbindung mit einem technischen Vertragskundendienst aufnehmen.

##### ***E5 ; E6 Defekt des Temperaturkontrollensors des Beckens.***

Diese Meldung wird angezeigt, wenn die Sonde, über die die Spülwassertemperatur kontrolliert wird, defekt ist.

Er 05: offener Sensor

Er 06: Sensor im Kurzschluss.

Es wird empfohlen, sich an einen technischen Vertragskundendienst zu wenden.

**E7; E8 Defekt des Temperaturkontrollensors des Boilers.**

Diese Meldung wird angezeigt, wenn die Sonde, über die die Wassertemperatur des Boilers kontrolliert wird, defekt ist.

Er 07: offener Sensor

Er 08: Sensor im Kurzschluss.

Es wird empfohlen, sich an einen technischen Vertragskundendienst zu wenden.

**Hb zu hohe Nachspültemperatur.**

Diese Meldung wird angezeigt, sobald der Temperatursensor des Boilers eine zu hohe Temperatur erfasst.

In diesem Fall muss die eingestellte Boilertemperatur gemindert werden.

- An dieser Stelle möchten wir darauf hinweisen, dass das Auslösen der Sicherheitsvorrichtungen und die Anzeigen hoher Temperaturen auch auf den Umstand zurückgeführt werden können, dass die Spülmaschine in einer Höhe von 2000 m ü.M. installiert wurde. In einem solchen Fall wird empfohlen, jede Temperatureinstellung auf geringere Werte zu bringen, da der Siedepunkt hier niedriger liegt.

**HT zu hohe Spülwassertemperatur.**

Diese Meldung wird angezeigt, sobald der Temperatursensor des Beckens eine zu hohe Temperatur erfasst.

In diesem Fall muss die eingestellte Beckentemperatur gemindert werden.

**SF Sicherheitsthermostate ausgelöst**

Es wird empfohlen, sich an einen technischen Vertragskundendienst zu wenden

**KAP.4 BETRIEB DER MASCHINE****4.1 ZEICHEN**

Mit Bezug auf **Abb.1** gibt es:

<b>1</b>	KONTROLLLEUCHTE - MASCHINE ON	<b>6</b>	KONTROLLLEUCHTE - 4 MINUTEN-PROGRAMM
<b>2</b>	ON /OFF-TASTE	<b>7</b>	START-TASTE
<b>3</b>	KONTROLLLEUCHTE - 8 MINUTEN-PROGRAMM	<b>8</b>	KONTROLLLEUCHTE - MASCHINE BETRIEBSBEREIT
<b>4</b>	PROGRAMMWAHLTASTE	<b>9</b>	TEMPERATURANZEIGE
<b>5</b>	KONTROLLLEUCHTE - 2 MINUTEN-PROGRAMM		

**4.2 WAHL DER STEUERUNGEN**

1 ) Die Maschine wird durch Drücken der Taste **2 (Abb. 1)** eingeschaltet.

Die Kontrollleuchte **8** beginnt zu blinken und die Maschine startet das Füllverfahren. Erinnern Sie sich immer daran, dass der Überlauf und die Filter korrekt in das Becken eingefügt sein müssen. Schließlich die Tür schließen.

Nach der Befüllung beginnt die Spülmaschine automatisch sich aufzuheizen und saugt gleichzeitig die eingestellte Spülmittelmenge an.

2) Die Maschine ist betriebsbereit sobald die Kontrollleuchte **8** ständig aufleuchtet. (**Abb. 1**).

3) In Abhängigkeit der jeweiligen Anforderungen nun die Dauer des Spülprogramms durch Betätigen der Taste **4** (**Abb. 1**) wählen.

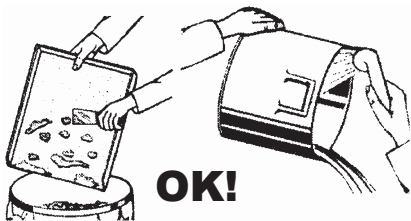
Hier können Spülprogramme mit einer Dauer von 2-4-8 Minuten gewählt werden.

4) Die Tür öffnen und die zu spülenden Gegenstände so wie im folgenden Kapitel "4.3 Anordnung des Geschirrs" einfügen. Daraufhin die Tür schließen und das gewählte Programm durch Betätigen der Taste **7** starten. Während des Spülgangs blinkt die Kontrollleuchte des gewählten Zyklus bis zur Beendigung des Programms auf.

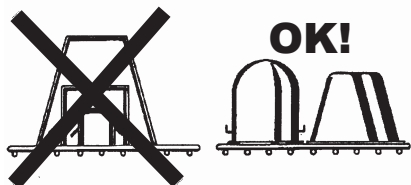
5) Nach Ablauf des Programms, die Tür öffnen, den Korb herausziehen und noch ein paar Sekunden abwarten, bis alle Gegenstände regulär getrocknet sind.

### 4.3 DISPOSIZIONE STOVIGLIE

Um den Wartungsaufwand soweit als möglich einzuschränken, **EMPFEHLEN WIR EINE VORREINIGUNG** des Geschirrs. Die Entfernung von Essensresten, Zitronenschalen, Zahnstochern, Olivenkernen usw., die den Filter der Elektropumpe teilweise verstopfen und somit die Reinigungswirkung beeinträchtigen könnten, verbessert auch die Qualität des Endergebnisses.



Es wird empfohlen, das Geschirr zu spülen, bevor die Essensreste darauf antrocknen. Sollte der Schmutz bereits verhärtet sein, wird empfohlen, Geschirr und Besteck einzuweichen, bevor es in die Maschine eingefüllt wird.



- Gemäß der Anleitung des Herstellers die notwendige Menge Spülmittel in die Wanne einfüllen

- Es muss ein industrielles Spülmittel mit Schaumhemmer verwendet werden.



- Nicht die bloßen Hände in die Waschlauge eintauchen, die Tassen und Gläser umgedreht in die Körbe stellen. Die Teller in den entsprechenden Korb mit Halterelementen einordnen (Innenfläche nach oben).

- Besteck und Kaffeelöffel mit dem Griff nach unten einfüllen.

- Keine Bestecke aus Silber und aus rostfreiem Stahl in denselben Besteckkorb geben. Das Silber würde anlaufen und der rostfreie Stahl wahrscheinlich korrodieren.



- Für die verschiedenen Gegenstände (Teller, Gläser, Tassen, Besteck usw.) die jeweils dafür vorgesehenen Körbe verwenden. Um Spülmittel und Strom einzusparen, nur volle, aber nicht überladene Körbe spülen. Das Übereinanderstapeln von Geschirr ist zu vermeiden.

#### 4.4 TEMPERATURANZEIGE

Am Display 9 (**Abb. 1**) wird ständig die Temperatur des Nachspülgangs angezeigt. Indem man die Taste 4 einige Sekunden lang gedrückt hält (**Abb. 4**) kann man die Spültemperatur und danach die Anzahl der insgesamt, über die gesamte Lebensdauer der Spülmaschine durchgeführten Spülgänge abrufen.

#### 4.5 DISPLAYMELDUNGEN

Displaymeldungen:

“do” : Tür offen.

“t “ : steht vor der Spültemperatur

“b” : steht vor der Nachspültemperatur

“cc” : steht vor der Nummer der erfolgten Spülgänge.

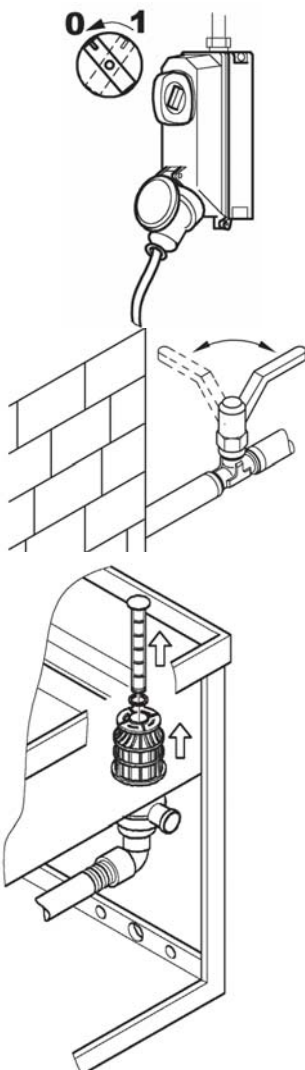
“Er ” : steht vor einem Fehler- oder Defekttyp.

“sf ” : siehe Kapitel 3 "Fehlermeldungen"

“Hb ” : siehe Kapitel 3 "Fehlermeldungen"

“Ht ” : siehe Kapitel 3 "Fehlermeldungen"

#### 4.6 TÄTIGKEITEN BEI ENDE DES SPÜLGANGES



- Die Stromzufuhr zur Maschine unterbrechen.
- Die Tür öffnen und den Korb mit dem sauberen Geschirr herausnehmen.
- Durch Heben des Überlaufs das Wasser aus der Wanne ablassen. Bei Maschinen mit Ablaufpumpe die Anweisungen in Abschnitt
- Den Hauptschalter der Anlage abschalten.
- Den Absperrschieber der Wasserzulaufleitung schließen.
- Die Filter entfernen; sie unter einem Wasserstrahl mit einer Nylonbürste reinigen.
- Beachten sie, dass keine Schmutzreste vom Boden des Filters der Abflusspumpe in die Wanne fallen. Die Wanne mit einem mäßig starken Wasserstrahl reinigen. Die äußeren Oberflächen, wenn sie kalt sind, mit einem nicht-scheuernden, speziell für Stahl geeigneten Mittel reinigen.



**Bemerkung:** Das Gerät nie mit direktem Wasserstrahl oder mit Wasser unter starkem Druck reinigen, da bei eventuellem Eindringen von Wasser in die elektrischen Teile der Maschine das regelmäßige Funktionieren des Geräts und der einzelnen Sicherheitssysteme nicht mehr gesichert ist und außerdem in einem solchen Fall die Garantie ihre Gültigkeit verliert.

## KAP. 5 WARTUNG

### 5.1 ALLGEMEINE VORSCHRIFTEN

Die Maschinen sind wartungsarm ausgelegt. Die folgenden Normen müssen immer beachtet werden, um eine lange Dauer und ein Funktionieren ohne Schwierigkeiten zu garantieren.

Auf jeden Fall müssen einige allgemeine Regeln beachtet werden, um das Funktionieren der Maschine perfekt zu halten:

- Die Maschine sauber und in Ordnung halten
- Vermeiden, dass vorläufige oder Notreparaturen zur Regel werden.

Die strenge Beachtung der Normen der periodischen Wartung ist äußerst wichtig. Alle Maschinenteile müssen regelmäßig kontrolliert werden, um zu vermeiden, dass es zu eventuellen Unregelmäßigkeiten kommt und um die für den eventuellen Wartungsfall notwendigen Zeiten und Mittel vorherzusehen.

**Bevor Sie das Gerät reinigen, schalten Sie die Stromversorgung ab.**

### 5.2 REGELMÄSSIGE WARTUNG ( mindestens alle 20 Tage)

Um die im folgenden beschriebenen Wartungsarbeiten einfacher zu machen, kann man den Korbrahmen aus seinem Sitz herausziehen.

- Die oberen und unteren Nachspülarme ausbauen; dazu wird die Befestigungsklinke abgeschraubt.
- Sämtliche Düsen ausbauen, reinigen und wieder an ihren Platz einsetzen.
- Die oberen und unteren Wascharme durch Abschrauben des Nachspülzapfens ausbauen, reinigen und nachspülen.

- Den Filter der Waschpumpe herausnehmen. Den Filter reinigen und abspülen.
- Mit großer Sorgfalt die Wanne reinigen.
- Während die Maschine stillsteht, den Deckel offen stehen lassen.
- Durch die im Wasser enthaltenen Kalk- und Magnesiumsalze bilden sich nach einer bestimmten Betriebszeit, je nach Wasserhärte, im Inneren des Boilers und in den Rohrleitungen Kalkablagerungen, die das einwandfreie Funktionieren der Maschine infrage stellen können.
- Diese Ablagerungen müssen deshalb regelmäßig entfernt werden. Es wird empfohlen, hierzu Fachpersonal heranzuziehen.
- Sollte die Maschine lange Zeit unbenutzt stehen, die Stahlflächen mit Vaselineöl einölen.
- Bei Gefahr von Eisbildung muss Fachpersonal das Wasser aus dem Boiler und der Waschpumpe ablassen.
- **Bei Schäden oder Funktionsstörungen wenden Sie sich nur an ein vom Hersteller der Geräte oder vom Händler autorisiertes Kundendienstzentrum.**



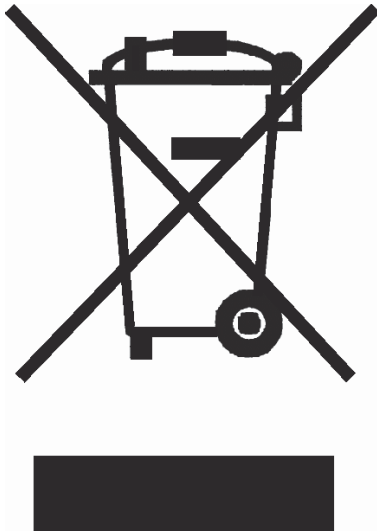
## KAP. 6 ABBAU

### 6.1 ABBAU DER MASCHINE

In unseren Maschinen gibt es keine Materialien, die besondere Entsorgungsverfahren erfordern.

## 6.2 KORRELTE ENTSORGUNG PRODUKTS

(Elektromüll)



(Anzuwenden in den Ländern der Europäischen Union und anderen europäischen Ländern mit einem separaten Sammelsystem)

Die Kennzeichnung auf dem Produkt bzw., auf der dazugehörigen Literatur gibt an, dass es nach seiner Lebensdauer nicht zusammen mit der normalen Haushaltsmüll entsorgt werden darf. Entsorgen Sie dieses Gerät bitte getrennt von andern Abfällen, um der Umwelt bzw. der menschlichen Gesundheit nicht durch unkontrollierte Müllbeseitigung zu stofflichen Ressourcen zu fördern.

Private Nutzer sollten den Händler, bei dem das Produkt gekauft wurde, oder die zuständigen Behörden kontaktieren, um in Erfahrung zu bringen, wie sie das Gerät auf umweltfreundliche Weise recyceln können.

Gewerbliche Nutzer sollten sich an ihren Lieferanten wenden und die Bedingungen des Verkaufsvertrags konsultieren. Dieses Produkt darf nicht zusammen mit anderem Gewerbemüll entsorgt werden.

## SOMMAIRE

<b>CHAP.1 PRÉFACE.....</b>	<b>31</b>
<b>CHAP.2 INSTALLATION .....</b>	<b>31</b>
2.1 DEPLACEMENT ET DEBALLAGE.....	31
2.2 BRANCHEMENT ELECTRIQUE.....	32
2.3 RACCORDEMENT HYDRAULIQUE.....	32
2.4 CONNEXION AU RESEAU DE VIDANGE .....	33
2.5 PARAMETRAGE TEMPERATURES .....	33
2.6 DOSEUR LIQUIDE DE RINCAGE (OPTIONNEL).....	33
2.7 DETERGENT .....	34
<b>CHAP.3 PRESCRIPTIONS DE SECURITE: .....</b>	<b>35</b>
3.1 RISQUES RESIDUELS ET AVERTISSEMENTS.....	35
3.2 CONDITIONS NORMALITE SERVICE .....	35
3.3 ZONES DANGEREUSES .....	36
3.4 PRESSIONS ACOUSTIQUES EGALES.....	37
3.5 MESSAGES D'ERREUR .....	38
<b>CHAP.4 UTILISATION DE LA MACHINE.....</b>	<b>39</b>
4.1 <b>LEGENDE</b> .....	39
4.2 SÉLECTION COMMANDES .....	39
4.3 UTILISATION DE LA MACHINE .....	40
4.4 AFFICHAGE DES TEMPERATURES.....	40
4.5 MESSAGES DE L'ECRAN.....	41
4.6 OPÉRATIONS DE FIN SERVICE .....	41
<b>CHAP. 5 ENTRETIEN .....</b>	<b>42</b>
5.1 REGLES GENERALES.....	42
5.2 ENTRETIEN PERIODIQUE (à effectuer tous les 20 jours au minimum).....	42
<b>CHAP. 6 DEMANTELEMENT .....</b>	<b>43</b>
6.1 MISE AU REBUT DE LA MACHINE .....	43
6.2 COMMENT ELIMINER CE PRODUIT .....	43

---



## CHAP.1 PRÉFACE

Les avertissements contenus dans ce manuel fournissent d'importantes indications concernant la sûreté dans les différentes phases de l'installation, de l'emploi et de l'entretien.

**L'opérateur a le devoir de lire attentivement ce manuel** avant de commencer toute opération concernant le déplacement, l'installation, l'usage, l'entretien ou la mise au rebut de la machine. Il faut donc garder soigneusement ce livret, en le plaçant dans un endroit sûr, et en faire plusieurs copies pour la consultation fréquente.

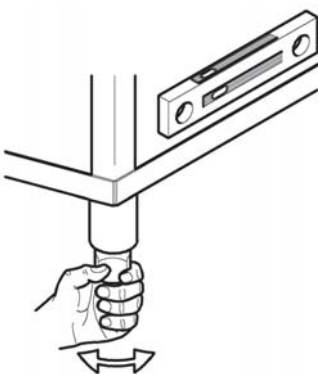
## CHAP.2 INSTALLATION

### 2.1 DÉPLACEMENT ET DÉBALLAGE



- Le déplacement doit être exécuté avec soin au moyen d'un élévateur.
- Vérifier l'intégrité de l'appareil; en cas de dommages visibles, renseigner immédiatement le vendeur et le transporteur qui a effectué le transport. En cas de doute, ne pas utiliser la machine jusqu'à ce qu'elle ait été contrôlée par le personnel spécialisé.
- Transporter la machine sur le lieu prévu pour la mise en place et la déballer.

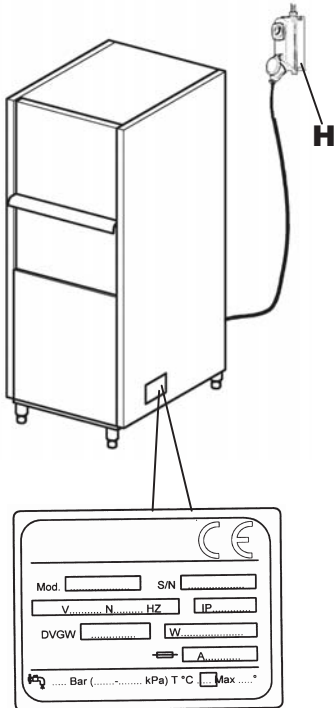
**Les éléments d'emballage (sachets en plastique, polystyrène expansé, clous etc.) ne doivent pas être laissés à la portée des enfants car ils constituent un danger potentiel.**



- La mise en place doit être exécutée selon les consignes du constructeur et par un personnel qualifié.
- Cette machine n'est destinée qu'au raccordement fixe.
- Positionner la machine en ayant soin de la mettre parfaitement de niveau en réglant ses vérins.
- Le dallage devra tenir compte du poids global de la machine.
- Suivant les indications du schéma d'installation de la machine, prévoir dans le local de lavage, les installations d'alimentation électrique, d'approvisionnement d'eau et d'évacuation.



## 2.2 BRANCHEMENT ÉLECTRIQUE



1. La connexion au réseau devra être exécutée au moyen d'un interrupteur général. (H) De type omnipolaire, il interrompt tous les contacts y compris le neutre, avec une distance entre les contacts ouverts d'au moins 3 mm, avec déclenchement magnéto-thermique de sécurité ou accouplé à des fusibles et capable d'être compatible avec les indications de la fiche technique, et de la plaque de l'appareil.
2. S'assurer que la tension et la fréquence du réseau électrique correspondent à celles qui sont indiquées sur l'étiquette des caractéristiques techniques placée sur le côté droit de la machine.
3. Une mise à la terre efficace, imposée par les normes de prévention en vigueur, est un gage de sécurité pour l'opérateur et pour l'appareil.
4. Il est absolument défendu d'utiliser des adaptateurs, des prises multiples et des rallonges.
5. L'appareil doit en outre être inclus dans un système équipotentiel dont la connexion est exécutée au moyen d'une vis indiquée par le symbole. ⚡ Le conducteur équipotentiel devra avoir une section de 10 mm<sup>2</sup>.



Le câble d'alimentation pourra être remplacé seulement par un câble ayant la même section, du type H07RN-F.

Pour d'autres informations, vous pouvez consulter le schéma électrique ci-joint.

## 2.3 RACCORDEMENT HYDRAULIQUE

Préparer le local selon le schéma hydraulique ci-joint.

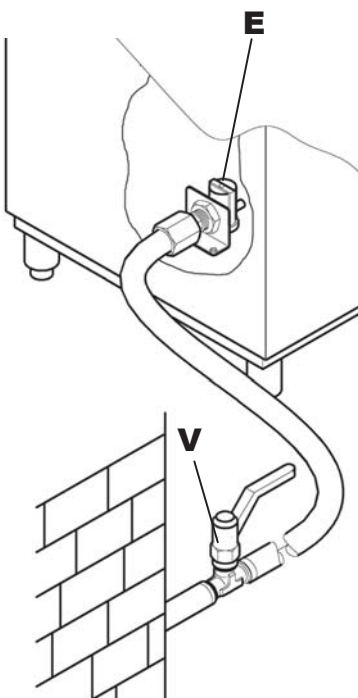
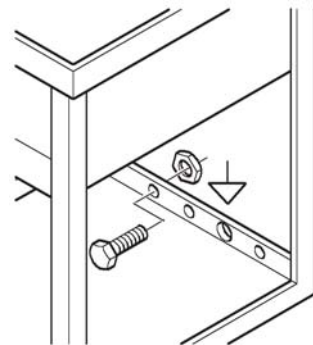
Avant de raccorder la machine, s'assurer qu'une soupape à vanne a été intercalée entre le réseau de distribution d'eau et la machine, afin de pouvoir couper l'alimentation au besoin ou en cas de réparation.

Au moyen d'un tuyau flexible, relier l'électrovanne (E) de remplissage à la vanne d'arrivée d'eau (V) et s'assurer que la portée de l'alimentation ne soit pas inférieure à 20 l/min.

**S'assurer que la température et la pression de l'eau d'alimentation correspondent aux valeurs indiquées dans la documentation technique.**

Si la dureté de l'eau est supérieure aux valeurs indiquées dans le tableau suivant, nous recommandons d'installer un adoucisseur en amont de l'électrovanne d'alimentation de la machine.

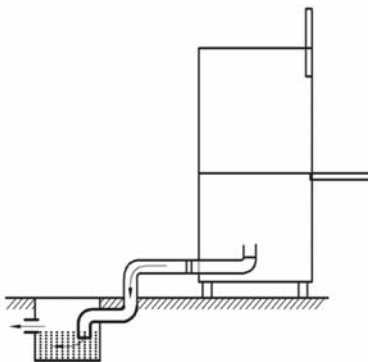
En cas de très forte concentration de minéraux résiduels dans l'eau ou de conductibilité élevée, nous recommandons d'installer un équipement de déminéralisation étalonée pour avoir une dureté résiduelle comme indiqué dans le tableau suivant.



	<b>Caractéristiques</b>		<b>Da</b>	<b>A</b>
Dureté	Dégrés français	f	5	10
	Dégrés allemands	°dH	4	7,5
	Dégrés anglais	°e	5	9,5
	Parties pour million	ppm	70	140
Minéraux résidus	Maximum	mg/l	300/400	



## 2.4 CONNEXION AU RÉSEAU DE VIDANGE



Etant donné que le vidange de la cuve s'effectue par gravité, l'évacuation doit être située à un niveau inférieur à la base de la machine.

Le raccord de vidange doit être relié à un puisard ou à un drain siphonné creusé dans le sol au moyen d'un tuyau flexible.

Les dimensions du vidange de la machine sont indiquées dans le schéma d'installation.

## 2.5 PARAMETRAGE TEMPERATURES

### Paramètre température de rinçage :

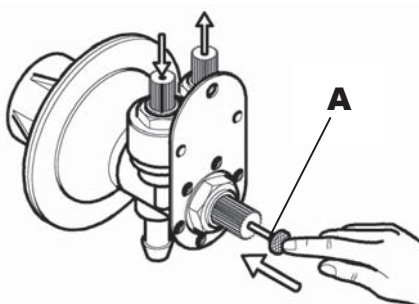
Machine à l'arrêt, garder l'appui sur la touche **2** (*fig 1*) tant que l'écran **9** n'affiche un " b " suivi de la température de consigne du rinçage en °C : la température peut être augmentée ou diminuée grâce aux boutons **4** et **7**.

Sortir en gardant l'appui sur le bouton **2** jusqu'à ce que les 2 tirets s'affichent.

### Paramètre température de lavage :

Machine à l'arrêt, garder l'appui sur le bouton **2** (*fig 1*) tant que l'écran **9** n'affiche un " b " ; appuyer encore un fois sur le bouton **2** pour afficher un " t " suivi de la température de consigne du lavage en °C : la température peut être augmentée ou diminuée grâce aux boutons **4** et **7**.

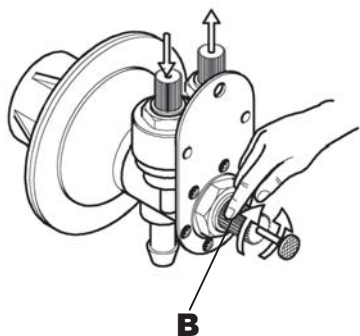
Sortir en gardant l'appui sur le bouton **2** jusqu'à ce que les 2 tirets s'affichent.



## 2.6 DOSEUR LIQUIDE DE RINCAGE (Optionnel)

Avant d'effectuer son réglage, le doseur et le tuyau d'alimentation correspondant devront être remplis en agissant sur l'interrupteur (**A**) de ligne.





Pour effectuer le réglage, on devra agir sur la vis de réglage (**B**) située au milieu du doseur; en la tournant dans le sens des aiguilles d'une montre ou dans le sens inverse on aura, respectivement, la réduction ou bien l'accroissement de la quantité débitée.

**Le doseur ne doit pas fonctionner ou rester à sec.**

Une dose excessive de produit de rinçage cause des stries bleuâtres sur la vaisselle et la formation de mousse dans la cuve de lavage.

En revanche, la vaisselle recouverte de gouttes d'eau et un séchage plutôt lent révèlent une quantité insuffisante de produit de rinçage.

**7 cm. de tuyère = 1 gr. de produit**



**2.7 DÉTERGENT**

**Appareil sans doseur de détergent**

Introduire le détergent dans la cuve de lavage selon la dose conseillée par le constructeur. Cette quantité, selon le type de détergent, peut varier de 2 à 4 gr/lit d'eau de la cuve. Le détergent doit être ajouté tous les 5 lavages, en respectant la quantité prescrite par le fournisseur du détergent.

Les quantités mentionnées ci-dessus s'appliquent à une dureté moyenne de l'eau de 5-10 °F (dégrés français).

**Appareil avec doseur de détergent (optional)**

**Réglages:**

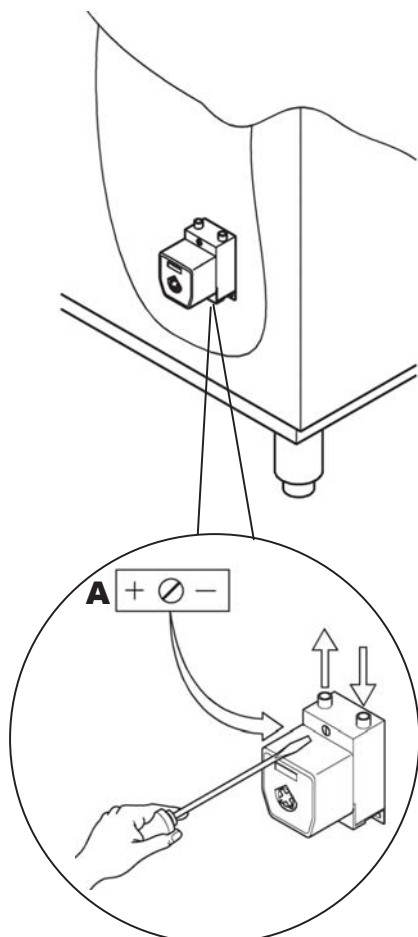
En agissant sur le trimmer (**A**) on détermine donc le temps «allumé/éteint» et par conséquent la quantité de détergent.

- En tournant le trimmer dans le sens des aiguilles d'une montre ou dans le sens inverse on aura, respectivement, la réduction ou bien l'accroissement de la quantité débitée.
- Pour finir le réglage, on devra évaluer les résultats de quelques lavages.



**ATTENTION!**

Le récipient ne doit jamais être vide ni être rempli avec des produits corrosifs ou impurs.



La garantie ne couvre pas les dommages consécutifs à un mauvais emploi du doseur.

### CHAP.3 PRESCRIPTIONS DE SECURITE:



#### 3.1 RISQUES RESIDUELS ET AVERTISSEMENTS

- Ne jamais ouvrir vite la porte de la machine lorsqu'elle n'a pas terminé son cycle de nettoyage
- Ne jamais plonger les mains nues dans la solution de lavage.
- Ne jamais enlever les panneaux de la machine si l'alimentation électrique en amont n'a pas été déconnectée auparavant.
- Le personnel spécialisé qui effectue l'installation et le branchement électrique est tenu d'informer correctement les utilisateurs sur le fonctionnement de l'appareil et sur les mesures de sécurité à suivre.
- L'installateur devra par ailleurs faire des démonstrations pratiques sur le mode d'utilisation et s'assurer que les instructions jointes à l'appareil soient disponibles.
- **Cette machine devra servir uniquement au but pour lequel elle a été conçue. Toute autre utilisation doit être considérée impropre et donc dangereuse.**
- La machine ne doit être utilisée que par le personnel qualifié.
- Ne jamais utiliser la machine sans les protections (microcontacts, panneaux ou autre) installées par le constructeur.
- Ne jamais utiliser la machine pour laver des objets de type, forme, mesure ou matériaux non compatibles avec ceux indiqués par le constructeur.
- L'éventuelle réparation de la machine ne devra être effectuée que par le constructeur ou par un centre de service après-vente agréé, en utilisant exclusivement des pièces de rechange d'origine.
- Le manque d'observation des règles mentionnées ci-dessus peut compromettre la sécurité de la machine.
- La machine ne doit pas rester sous tension lorsqu'elle n'est pas utilisée.
- Ne pas approcher d'objets magnétiques de la machine, sa mise en route intempestive pourrait se produire.

#### IL IMPORTE DE SAVOIR QUE :

- **La machine doit être parfaitement mise à la terre et ce raccordement électrique systématiquement contrôlé et vérifié.**

#### 3.2 Conditions normalité service

**Ambiant Température : 40°Cmax 4°Cmin ( moyenne 30°C)**

**Altitude jusqu'à ce que 2000 métrique**

**Respective humidité : max 30% à max 90% à 20°C**

**Transporter et Stockage : entre -10°C et 55°C à tranquillité jusqu'à ce que 70°C(max 24h)**

### 3.3 ZONES DANGEREUSES

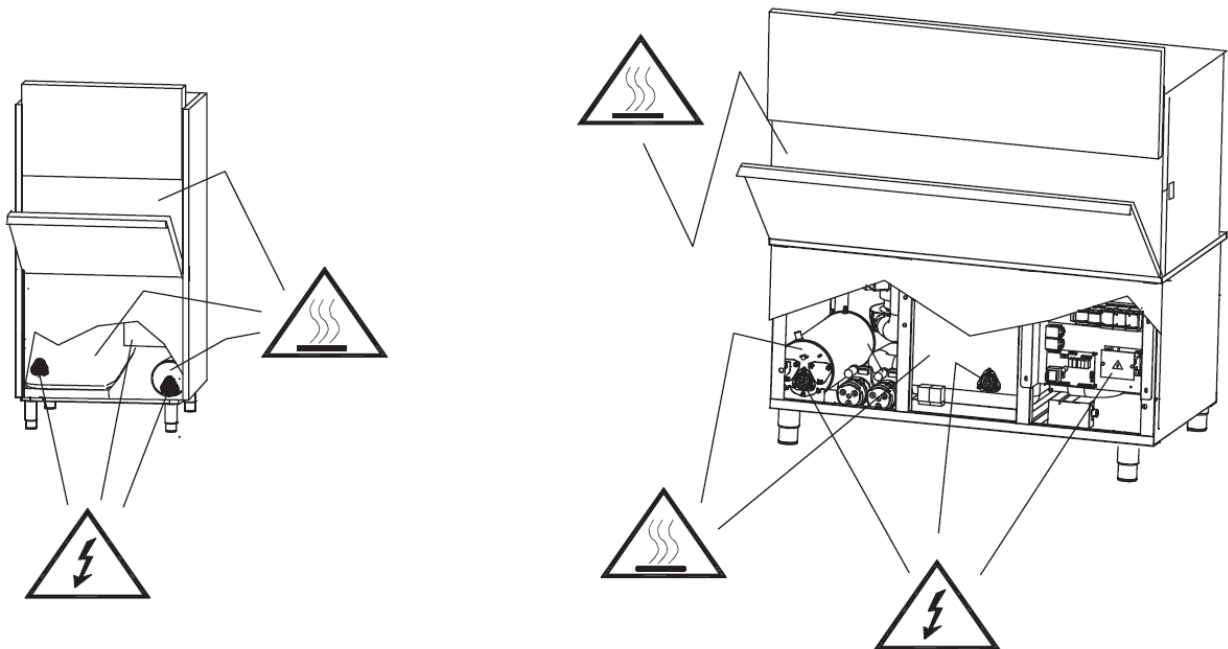
Définition des zones dangereuses et modalités (voir fin page successive) de manifestation du danger, et description générale des mesures de protection adoptées

- Tension électrique dangereuse
- Tableau électrique général
  - Electropompes
  - Ventilateur

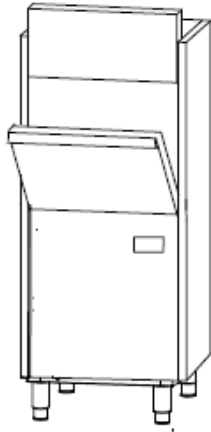


**Danger de nature thermique**

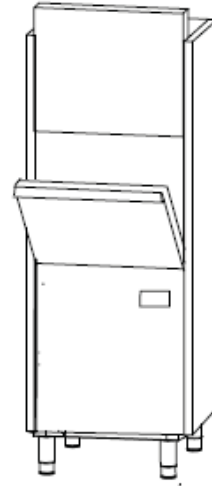
Parties chaudes



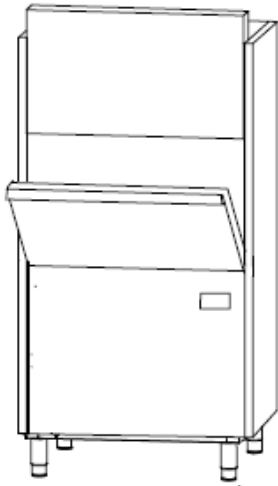
3.4 PRESSIONS ACOUSTIQUES EGALES



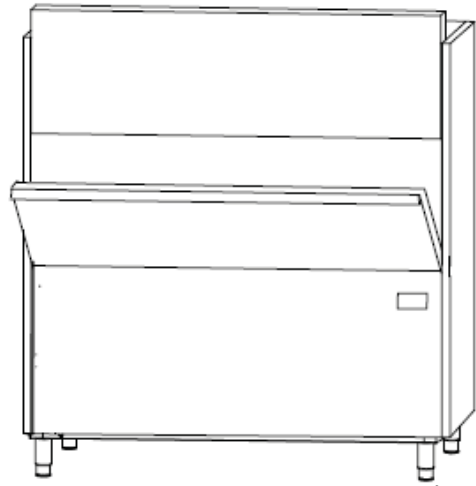
66 dB



66,8 dB



67,4 dB



74,3 dB

### 3.5 MESSAGES D'ERREUR

#### Que faire si les messages ci-dessous s'affichent :

##### **E1 Echec Rinçage**

L'affiche de ce type de défaut signale que le rinçage n'a pas été correctement réalisé. Dans ce cas, il est conseillé de contrôler les passages libres des buses de rinçage et de démarrer un nouveau programme de lavage ; si le problème persiste, contacter un centre après-vente autorisé.

##### **E2 Echec vidange**

L'affichage de ce message signale que la cuve n'a pas été correctement vidangée.

Désactiver et réactiver la machine, sélectionner le cycle de vidange et :

- Contrôler que pendant le cycle de vidange le trop-plein ait été retiré du tuyau de vidange cuve (pour les versions comportant le trop-plein) puis lancer un nouveau cycle de vidange ou un cycle d'autonettoyage ; si le problème persiste contacter un centre après-vente autorisé

##### **E3 Echec chauffage**

La présence de ce message signale que le chauffage de la chaudière ne se produit pas correctement.

Désactiver et réactiver la machine et répéter le programme

préétabli ; si le problème persiste, contacter un centre après-vente autorisé.

##### **Bruits insolites durant le chauffage.**

Résistance totalement incrustée de calcaire ou sels contenus dans des eaux à haute conductibilité : son remplacement est conseillé. Il est bien de contrôler le fonctionnement de l'épurateur à eau de la machine. Contacter un centre après-vente autorisé.

##### **E4 Echec remplissage cuve ou casse capteur de niveau eau en cuve.**

La présence de ce message signale qu'il y a eu un problème durant le remplissage.

Il est conseillé de contrôler que :

- Il existe de l'eau dans le réseau.
- Le trop-plein est correctement en place (pour les modèles munis de trop-plein).
- Le débit et la pression de l'eau se conviennent à la machine dont il est question.

Il est conseillé de désactiver et réactiver la machine sans vider la cuve ; si le problème persiste contacter un centre après-vente autorisé.

##### **E5 ; E6 Casse sonde de contrôle température cuve.**

Ce message s'affiche lorsque la sonde, contrôlant la température de l'eau de lavage, est cassée.

Er 05 : sonde ouverte

Er 06 : sonde court-circuitée.

Il est conseillé de contacter un centre après-vente autorisé

##### **E7 ; E8 Casse sonde de contrôle température chaudière.**

Ce message s'affiche lorsque la sonde, contrôlant la température de l'eau dans la chaudière, est cassée.

Er 07 : sonde ouverte

Er 08 : sonde court-circuitée.

Il est conseillé de contacter un centre après-vente autorisé

##### **Hb température de rinçage trop élevée .**

Ce type de message s'affiche quand la sonde de température de la chaudière détecte une température trop élevée.

Il est nécessaire d'abaisser la température de consigne de la chaudière

- Nous vous rappelons que le déclenchement des sécurités et les signalisations de température élevée peuvent se produire également du fait que la machine est installée à une altitude supérieure à 2000 m.

Note : si cela est le cas, il est bien d'abaisser toute valeur de consigne du chauffage, le point d'ébullition de l'eau étant plus bas à cette hauteur.

#### **HT température de lavage trop élevée.**

Ce type de message s'affiche quand la sonde de température de la cuve détecte une température trop élevée.

Il est nécessaire d'abaisser la température de consigne de la cuve

#### **SF Intervention des thermostats de sécurité**

Il est conseillé de contacter un centre après-vente autorisé

## **CHAP.4 UTILISATION DE LA MACHINE**

### **4.1 LÉGENDE**

En référence à la **Fig.1** :

<b>1</b>	TEMOIN DE MACHINE EN MARCHE	<b>6</b>	TÉMOIN DE PROGRAMME 4 MINUTES
<b>2</b>	BOUTON MARCHE/ARRÊT	<b>7</b>	BOUTON DE MARCHE
<b>3</b>	TÉMOIN DE PROGRAMME 8 MINUTES	<b>8</b>	TÉMOIN DE MACHINE PRÊTE
<b>4</b>	BOUTON DE SÉLECTION PROGRAMME	<b>9</b>	ÉCRAN AFFICHAGE TEMPÉRATURE
<b>5</b>	TÉMOIN DE PROGRAMME 2 MINUTES		

### **4.2 SÉLECTION COMMANDES**

1 ) Pour accéder à la machine appuyer sur la touche **2 (Fig1)**.

Le témoin **8** commence de clignoter et la machine démarre le cycle de remplissage ; ne pas oublier d'introduire correctement le trop-plein et les filtres dans la cuve, puis de fermer la porte.

Le remplissage terminé la machine commence automatiquement de chauffer et à la fois de débiter la quantité de détergents pré réglée.

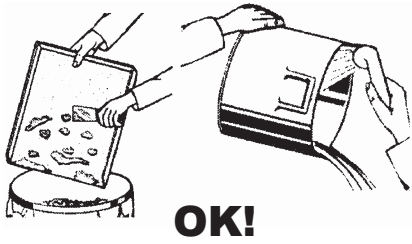
2) La machine sera prête à l'utilisation quand le témoin **8** s'allume en permanence. **(Fig1)**.

3) Sélectionner la durée du programme de lavage selon exigences avec le bouton **4 (Fig1)**.

Il est possible de sélectionner des programmes de lavage d'une durée d'env. 2-4-8 minutes.

4) Ouvrir la porte et introduire la vaisselle à laver en la disposant ainsi qu'il est décrit dans le chapitre suivant "4.3 Disposition de la vaisselle." Par la suite fermer la porte et lancer le cycle de lavage choisi avec le bouton **7**. Au cours du lavage le témoin du cycle sélectionné continue de clignoter jusqu'à la fin du programme.

5) A la fin du programme ouvrir la porte, extraire le panier et attendre pendant quelques secondes jusqu'à ce que tous les objets soient régulièrement séchés.



### 4.3 UTILISATION DE LA MACHINE

Afin de réduire au minimum l'entretien, **NOUS PRECONISONS DE NETTOYER PREALABLEMENT** la vaisselle. L'élimination des déchets, des zestes de citron, des cure-dents, des noyaux d'olive, etc. qui risqueraient de boucher partiellement le filtre de l'électropompe, réduisant la performance du lavage, améliorera sensiblement la qualité du résultat final.

Il est conseillé de laver la vaisselle avant que les déchets puissent sécher sur sa surface. En cas de saleté durcie, il sera nécessaire d'effectuer un traitement de trempage avant d'introduire la vaisselle et les couverts dans la machine.



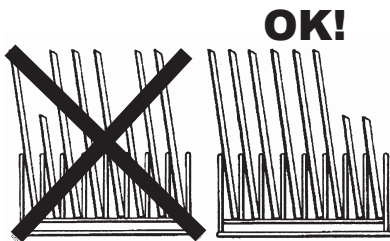
- Suivant les instructions du constructeur, introduire la quantité nécessaire de détergent dans la cuve de lavage.

- Le détergent doit être du type industriel, peu mousseux.



- Ne pas plonger les mains nues dans la lessive de lavage; ranger les tasses et les verres renversés dans les paniers. Introduire les assiettes dans le panier spécial qui est muni de doigts de support, la surface intérieure étant tournée vers le haut.

- Disposer les couverts et les cuillers à café, le manche étant tourné vers le bas.



- Ne pas ranger les couverts en argent et en acier inoxydable dans le même panier. Il s'ensuivrait le brunissage de l'argent et la corrosion probable de l'acier inoxydable.

- Utiliser les paniers spécifiques qui ont été spécialement conçus pour le type différent de vaisselle (assiettes, verres, tasses, couverts, etc.). Pour économiser du détergent et de l'énergie électrique, ne laver que les paniers complets, sans toutefois les surcharger. Eviter toute superposition de la vaisselle.

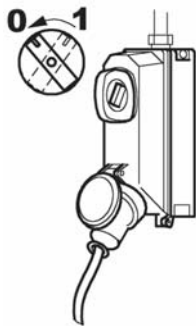
### 4.4 AFFICHAGE DES TEMPERATURES

L'écran d'affichage 9 (**Fig1**) présente en continu la température de rinçage ; le maintien de l'appui sur le bouton 4 pendant quelques secondes (**Fig4**) permet d'afficher la température de lavage et par la suite le nombre de lavages totalisés pendant la vie opérationnelle de la machine.

## 4.5 MESSAGES DE L'ECRAN

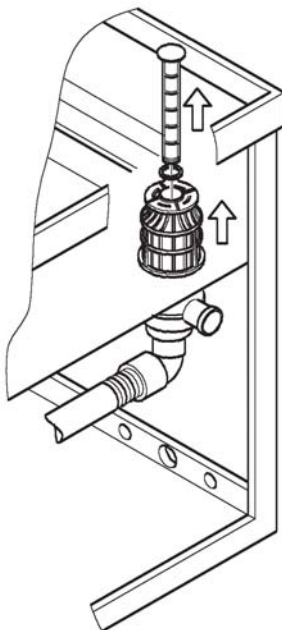
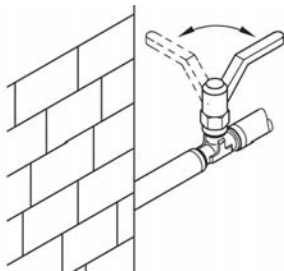
Messages de l'écran:

- “ do ” : porte ouverte.
- “ t ” : précède la température de lavage
- “ b ” : précède la température de rinçage
- “ cc ” : précède le numéro des programmes de lavage réalisés.
- “ Er ”: précède le type d'erreur ou panne.
- “ sf ” : voir chapitre 3 messages d'erreur
- “ Hb ” : voir chapitre 3 messages d'erreur
- “ Ht ” : voir chapitre 3 messages d'erreur



## 4.6 OPÉRATIONS DE FIN SERVICE

- Enlever tension de la machine
- Ouvrir la porte et enlever le corbillon avec la vaisselle propre.
- Faire déverser l'eau de la cuve en soulevant le trop-plein. Pour le modèle avec pompe de Vidange
- Déconnecter l'interrupteur général de l'appareillage.
- Fermer la soupape à vanne pour la connexion hydraulique.
- Enlever les filtres, les laver et nettoyer sous un jet d'eau froide avec une brosse en nylon.
- Faire attention à ne pas faire tomber les restes de saleté sur le fond du filtre pompe vidange dans la cuve. Nettoyer la cuve avec un jet d'eau modéré. Laver les surfaces extérieures quand elles sont froides avec produits non-abrasifs spécialement formulés pour l'entretien de l'acier.



**NOTE:** Ne pas laver l'appareil avec jets directs ou avec haute pression car éventuelles infiltrations aux composants électriques pourraient compromettre le régulier fonctionnement de l'appareil et des singles systèmes de sûreté. Amende la déchéance de la garantie.



## CHAP. 5 ENTRETIEN

### 5.1 REGLES GENERALES

Les machines ont été conçues afin de réduire au minimum les besoins d'entretien. Les règles suivantes doivent être observées rigoureusement afin de garantir une longue durée et un bon fonctionnement sans problèmes.

De toute façon on devra observer certaines règles générales pour maintenir les machines en parfait état de marche:

- maintenir la machine propre et en bon état
- éviter que les réparations provisoires ou d'urgence deviennent systématiques.

L'observation rigoureuse des règles d'entretien périodique est extrêmement importante, tous les organes de la machine doivent être contrôlés régulièrement afin d'éviter des anomalies éventuelles, en prévoyant ainsi les temps et les moyens nécessaires pour l'éventuelle intervention d'entretien.

**Avant d procéder aux opérations de nettoyage, débrancher l'appareil.**

### 5.2 ENTRETIEN PERIODIQUE (à effectuer tous les 20 jours au minimum)

Pour faciliter les opérations qui suivent peut être enlevé de son siège le châssis porte-panier.

- Démonter les bras de rinçage supérieurs et inférieurs, en dévissant le cliquet de fixation.
- Dévisser et nettoyer tous les jets et les remonter à leur place.
- Démonter les bras de lavage supérieurs et inférieurs en dévissant le pivot de rinçage les nettoyer et le rincer.
- Retirer le filtre de la pompe de lavage. Le nettoyer et le rincer.
- Nettoyer soigneusement la cuve de lavage.
- Laisser le capot de la machine ouvert pendant toute la période de repos.
- A cause de sels de calcium et de magnésium présent dans l'eau, après une certaine période de fonctionnement, qui varie en fonction de la dureté de l'eau, une couche de tartre peut se former sur les

parois de la cuve, du réchauffeur et des conduits, ce qui risque de préjudicier au bon fonctionnement de la machine.

- On devra donc effectuer périodiquement un détartrage que l'on conseille de faire exécuter par des techniciens qualifiés.
- Au cas où la machine resterait longtemps inutilisée, graisser les surfaces en acier avec de l'huile de vaseline.
- En cas de formation de glace, faire vider l'eau du réchauffeur et de la pompe de lavage par des techniciens qualifiés.
- **En cas de formation de glace, faire vider l'eau du réchauffeur et de la pompe de lavage par des techniciens qualifiés.**



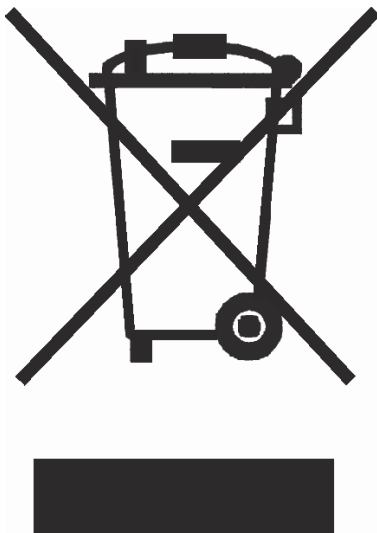
## CHAP. 6 DEMANTELEMENT

### 6.1 MISE AU REBUT DE LA MACHINE

Sur nos machines il n'y a pas de matériaux qui demandent des procédures particulières de détermination.

### 6.2 COMMENT ELIMINER CE PRODUIT

#### (Déchet d'équipement électrique et électronique)



Ce symbole sur le produit ou sa documentation indique qu'il ne doit pas être éliminé en fin de vie avec les autres déchets ménagers. L'élimination incontrôlée des déchets pouvant porter préjudice à la santé humaine, veuillez le séparer des autres types de déchets et le recycler de façon responsable. Vous favoriserez ainsi la réutilisation durable des ressources matérielles.

Les particuliers sont invités à contacter le distributeur leur ayant vendu le produit ou à se renseigner auprès de leur mairie pour savoir où et comment ils peuvent se débarrasser de ce produit afin qu'il soit recyclé en respectant l'environnement.

Les entreprises sont invitées à contacter leurs fournisseurs et à consulter les conditions de leur contrat de vente. Ce produit ne doit pas être éliminé avec les autres déchets commerciaux.

## INDICE

<b>CAP.1</b>	<b>PREFAZIONE .....</b>	<b>3</b>
<b>CAP.2</b>	<b>INSTALLAZIONE.....</b>	<b>3</b>
2.1	MOVIMENTAZIONE E DISIMBALLO.....	3
2.2	COLLEGAMENTO ELETTRICO .....	4
2.3	COLLEGAMENTO IDRAULICO.....	4
2.4	COLLEGAMENTO ALLA LINEA DI SCARICO.....	5
2.5	IMPOSTAZIONE TEMPERATURE.....	5
2.6	DOSATORE BRILLANTANTE (OPTIONAL).....	5
2.7	DETERSIVO .....	6
<b>CAP.3</b>	<b>RACCOMANDAZIONI DI SICUREZZA .....</b>	<b>7</b>
3.1	RISCHI RESIDUI E AVVERTENZA .....	7
3.2	NORMALI CONDIZIONI DI SERVIZIO .....	7
3.3	AREE PERICOLOSE .....	8
3.4	LIVELLO DI PRESSIONE ACUSTICA.....	9
3.5	MESSAGGI DI ERRORE .....	10
<b>CAP.4</b>	<b>USO DELLA MACCHINA .....</b>	<b>11</b>
4.1	LEGENDA.....	11
4.2	SELEZIONE COMANDI.....	11
4.3	DISPOSIZIONE STOVIGLIE.....	12
4.4	VISUALIZZAZIONE TEMPERATURE .....	12
4.5	MESSAGGI DISPLAY.....	13
4.6	OPERAZIONI DI FINE SERVIZIO .....	13
<b>CAP.5</b>	<b>MANUTENZIONE .....</b>	<b>14</b>
5.1	REGOLE GENERALI.....	14
5.2	MANUTENZIONE PERIODICA (da effettuarsi minimo ogni 20 giorni).....	14
<b>CAP.6</b>	<b>SMANTELLAMENTO .....</b>	<b>15</b>
6.1	SMANTELLAMENTO DELLA MACCHINA .....	15
6.2	CORRETTO SMALTIMENTO DEL PRODOTTO.....	15

---



## CAP.1 PRAFAZIONE

Le avvertenze contenute nel presente manuale forniscono importanti indicazioni riguardanti la sicurezza nelle varie fasi di: installazione, uso e manutenzione.

**L'operatore avrà obbligatoriamente il dovere di visionare il presente manuale** prima di avviare ogni operazione riguardante la movimentazione, l'installazione, l'uso, la manutenzione o la messa fuori servizio della stessa macchina; è necessario quindi, conservarlo integro nel tempo, attraverso una collocazione sicura, con eventuali copie per la consultazione frequente

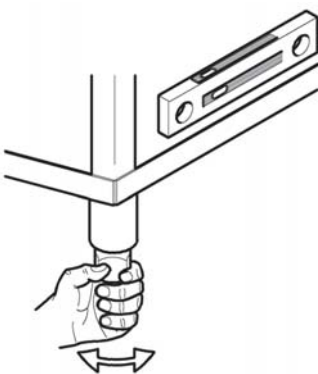
## CAP.2 INSTALLAZIONE

### 2.1 MOVIMENTAZIONE E DISIMBALLO

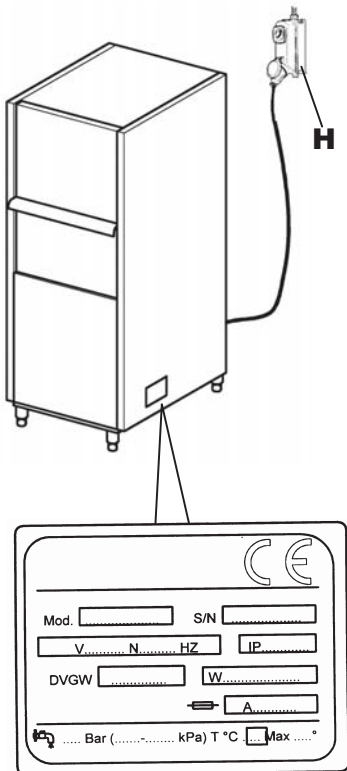


- La movimentazione deve avvenire con rigorosa cura a mezzo di carrello elevatore.
- Verificare l'integrità dell'apparecchiatura, in caso di danneggiamenti visibili, informare immediatamente il venditore ed il trasportatore che ne ha effettuato il trasporto. In caso di dubbio non utilizzare l'apparecchiatura fino a quando la stessa non sarà stata controllata da personale specializzato.
- Trasportare la macchina nel luogo previsto per l'installazione, liberandola dall'imballo.


**Gli elementi dell'imballo (esempio: sacchetti di plastica, polistirolo espanso, chiodi, etc. ...) non devono essere lasciati alla portata dei bambini in quanto fonte di potenziale pericolo.**

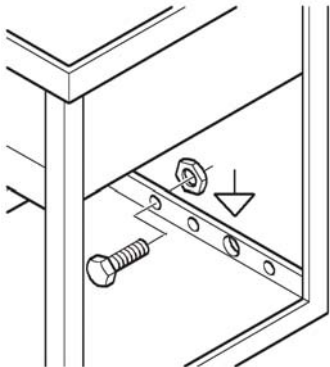


- L'installazione deve essere effettuata secondo le istruzioni del costruttore e da personale professionalmente qualificato.
- Questo apparecchio è adatto solo ad un allacciamento fisso.
- Mettere in posizione la macchina curandone il perfetto livellamento regolando i piedini.
- La pavimentazione dovrà essere dimensionata tenendo conto del peso complessivo della macchina.
- Seguendo le indicazioni riportate sullo schema di installazione della macchina predisporre, nel locale di lavaggio, gli impianti di alimentazione elettrica, approvvigionamento idrico e di scarico.



## 2.2 COLLEGAMENTO ELETTRICO

1. Il collegamento alla rete elettrica dovrà essere effettuato mediante un interruttore generale (H) e deve essere di tipo onnipolare, che interrompa tutti i contatti incluso il neutro, con distanza tra i contatti aperti di almeno 3 mm. con scatto magnetotermico di sicurezza od accoppiato a dei fusibili in grado di sopportare la corrente massima indicata in targa.
2. Accertarsi che la tensione e frequenza della rete elettrica siano corrispondenti a quelli della targhetta riportante le caratteristiche tecniche posta sul fianco destro della macchina.
3. Un efficace impianto di messa a terra, imposto dalle vigenti norme di prevenzione, è una garanzia di sicurezza per l'operatore e l'apparecchiatura.
4. È assolutamente vietato l'uso di adattatori, prese multiple e prolunghe.
5. L'apparecchiatura deve inoltre essere inclusa in un sistema equipotenziale, il cui collegamento viene effettuato mediante una vite contrassegnata dal simbolo . Il conduttore equipotenziale deve avere una sezione di 10 mm<sup>2</sup>.



Il cavo di alimentazione, in dotazione, potrà essere sostituito solo con un altro di uguale sezione del tipo H07RN-F.

Per ulteriori informazioni consultare lo schema elettrico allegato.

## 2.3 COLLEGAMENTO IDRAULICO

Predisporre il locale secondo lo schema idraulico allegato.

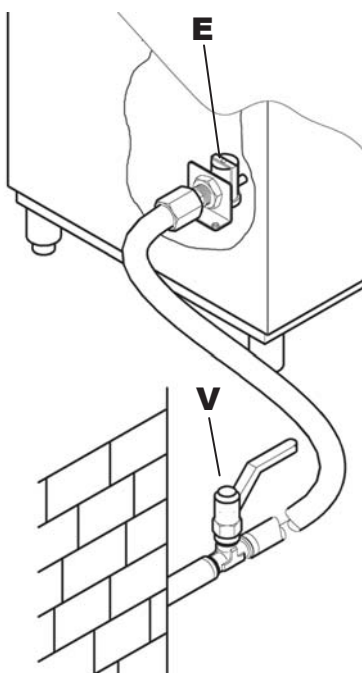
Prima di collegare l'apparecchio accertarsi che tra la rete di alimentazione idrica e l'apparecchio sia stata interposta una valvola a saracinesca che permetta di poter interrompere l'alimentazione in caso di necessità o di riparazione.

Mediante il tubo flessibile in dotazione collegare l'elettrovalvola (E) di carico alla valvola a saracinesca (V), assicurarsi che la portata di alimentazione non sia inferiore a 20 l/min.

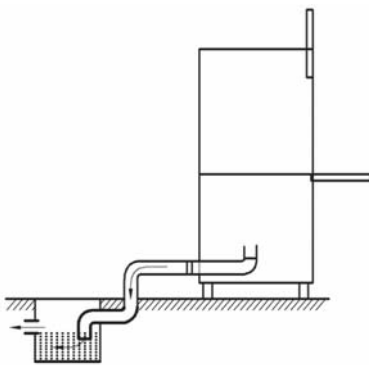
**Accertarsi che la temperatura e pressione dell'acqua di alimentazione sia corrispondente a quanto riportato nella targhetta caratteristiche tecniche.**

Nel caso in cui la durezza dell'acqua dovesse risultare superiore a quanto indicato in tabella, consigliamo di installare un decalcificatore a monte della elettrovalvola di alimentazione della macchina.

Nel caso di concentrazioni molto alte di minerali residui nell'acqua di conducibilità elevate consigliamo l'installazione di un impianto di demineralizzazione tarato per avere una durezza residua come da tabella qui di seguito riportata.



	<b>Caratteristiche</b>		<b>Da</b>	<b>A</b>
Durezza	Gradi francesi	f	5	10
	Gradi tedeschi	°dH	4	7'5
	Gradi inglesi	°e	5	9,5
	Parti per milione	ppm	70	140
Minerali residui	Massimo	mg/l	300/400	



## 2.4 COLLEGAMENTO ALLA LINEA DI SCARICO

Lo svuotamento della vasca avviene per gravità, quindi lo scarico deve essere situato ad un livello inferiore alla base della macchina

Il codolo di scarico deve essere collegato mediante tubo flessibile ad un pozzetto o piletta sifonata ricavata nel pavimento.

Le dimensioni dello scarico della macchina sono riportate nello schema installazione.

## 2.5 IMPOSTAZIONE TEMPERATURE

### Regolazione temperature risciacquo:

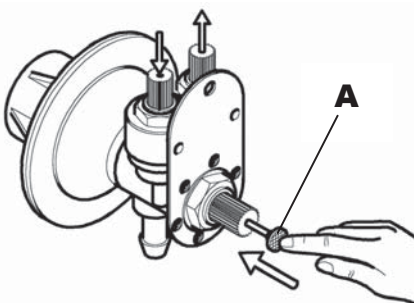
Macchina spenta, mantenere premuto il pulsante **2** (*fig 1*) fin tanto che nel display **9** non compare "b" seguita dalla temperatura di set risciacquo in °C, è possibile aumentare o diminuire la temperatura mediante i pulsanti **4** e **7**.

Uscire mantenendo premuto il pulsante **2** fino a visualizzare i 2 trattini.

### Regolazione temperature lavaggio:

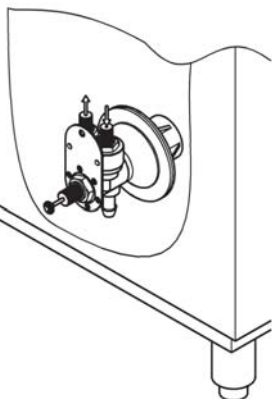
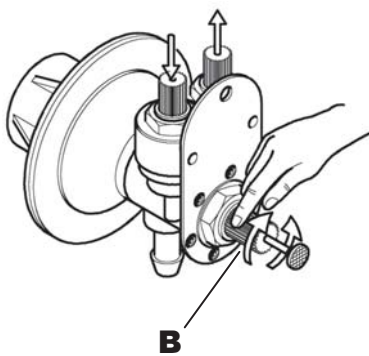
Macchina spenta, mantenere premuto il pulsante **2** (*fig 1*) fin tanto che nel display **9** non compare "b" premere di nuovo il pulsante **2** e comparirà la lettere "t" seguita dalla temperatura di set lavaggio in °C, è possibile aumentare o diminuire la temperatura mediante i pulsanti **4** e **7**.

Uscire mantenendo premuto il pulsante **2** fino a visualizzare i 2 trattini.



## 2.6 DOSATORE BRILLANTANTE (optional)

Prima di effettuare la regolazione, il dosatore ed il relativo tubetto di alimentazione dovranno essere riempiti, tramite il pulsante (**A**) di adescamento.



Per effettuare la regolazione si dovrà agire sulla ghiera (**B**) posta al centro del dosatore, ruotandola in senso orario o antiorario si otterrà, rispettivamente la riduzione oppure l'incremento della quantità erogata.

### **Il dosatore non deve funzionare a secco.**

Una dose eccessiva di brillantante determina striature bluastre sulle stoviglie e dà luogo a formazione di schiuma nella vasca di lavaggio.

Stoviglie coperte di gocce d'acqua ed una asciugatura piuttosto lenta, indicano che la quantità di brillantante è al contrario insufficiente.

**7 cm. di tubo = 1 gr. di prodotto.**



**2.7 DETERSIVO**

### **Apparecchio senza dosatore di detersivo**

Introdurre il detersivo nella vasca secondo la dose consigliata dal fabbricante. Tale quantità, secondo il tipo di detersivo, può variare dai 2 ai 4 gr/lt d'acqua contenuta nella vasca. Il detersivo va aggiunto ogni circa 5 lavaggi nella quantità suggerita dal fornitore del detersivo.

Le quantità sopra indicate valgono per una durezza media dell'acqua di 5-10°F (gradi francesi).

### **Apparecchio con dosatore di detersivo (optional)**

#### **Regolazioni:**

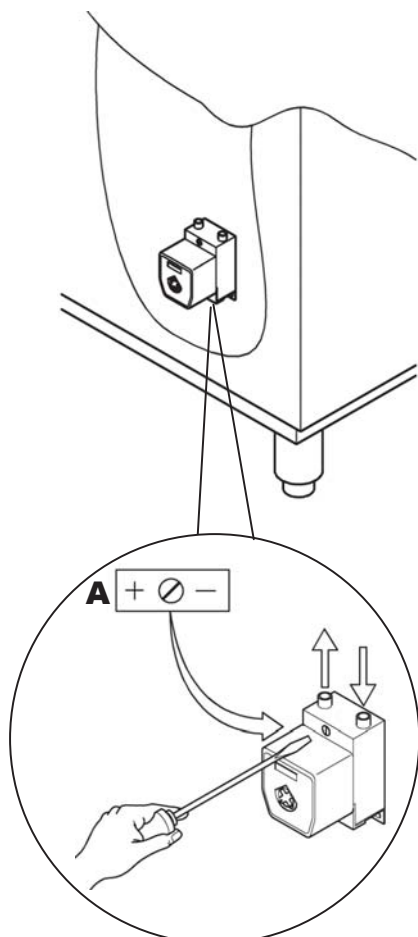
Agendo quindi sul trimmer (**A**) si determina il tempo di accensione/spegnimento e di conseguenza la quantità di detergente.

- Ruotando il trimmer in senso orario o antiorario si otterrà, rispettivamente la riduzione oppure l'incremento della quantità erogata.
- Per finire la regolazione si dovranno valutare i risultati di alcuni lavaggi.

#### **⚠ ATTENZIONE!**

Il livello nel contenitore non va mai fatto scendere sino allo svuotamento né rabboccato con prodotti corrosivi o impuri.

La garanzia non copre danni conseguenti ad un errato impiego del dosatore.





## CAP.3 RACCOMANDAZIONI DI SICUREZZA



### 3.1 RISCHI RESIDUI E AVVERTENZA

- Non aprire mai velocemente la porta della macchina se non ha finito il ciclo.
- Non immergere mai le mani nude nelle soluzioni di lavaggio.
- Non rimuovere mai i pannelli macchina se non si è prima provveduto a scollegare l'alimentazione a monte.
- Il personale specializzato che effettua l'installazione e l'allacciamento elettrico, è tenuto ad istruire adeguatamente l'utente circa il funzionamento dell'apparecchio e le eventuali misure di sicurezza da rispettare.
- L'installatore dovrà inoltre dare all'utente dimostrazioni pratiche sul modo di utilizzo e dovrà rilasciargli le relative istruzioni scritte che vengono fornite assieme all'apparecchio stesso.
- **Questo apparecchio dovrà essere destinato solo all'uso per il quale è stato espressamente concepito. Ogni altro uso è da considerarsi improprio e quindi pericoloso.**
- La macchina non deve essere utilizzata da personale non addestrato.
- Non utilizzare mai la macchina senza protezioni ( microinterruttori, pannelli od altro) predisposte dal costruttore .
- Non utilizzare mai la macchina per lavare oggetti di forma, tipo, misura, o materiale non compatibili con quanto indicato dal costruttore.
- L'eventuale riparazione della macchina dovrà essere effettuata solamente dalla casa costruttrice o da un centro di assistenza autorizzato utilizzando esclusivamente ricambi originali.
- Il mancato rispetto di quanto sopra può compromettere la sicurezza dell'apparecchio.
- La macchina non deve rimanere sotto tensione quando non viene utilizzata.
- Non avvicinare oggetti magnetici alla macchina, potrebbe avviarsi inavvertitamente.

#### E IMPORTANTE SAPERE CHE:

- **La macchina deve avere un perfetto collegamento elettrico di terra il quale deve essere periodicamente controllato e verificato.**

### 3.2 NORMALI CONDIZIONI DI SERVIZIO

Temperatura ambiente : 40°Cmax /4°Cmin ( media 30°C)

Altitudine : fino a 2000 metri

Umidità relativa : Max 30% a 40°C / max 90% a 20°C

Trasporto e deposito : tra -10°C e 55°C con picco fino a 70°C (per max 24 ore)

### 3.3 AREE PERICOLOSE

Definizione delle zone o aree di pericolo e modalità ( vedi fig. pagina seguente) di manifestazione dello stesso e descrizione generale delle misure protezione adottate



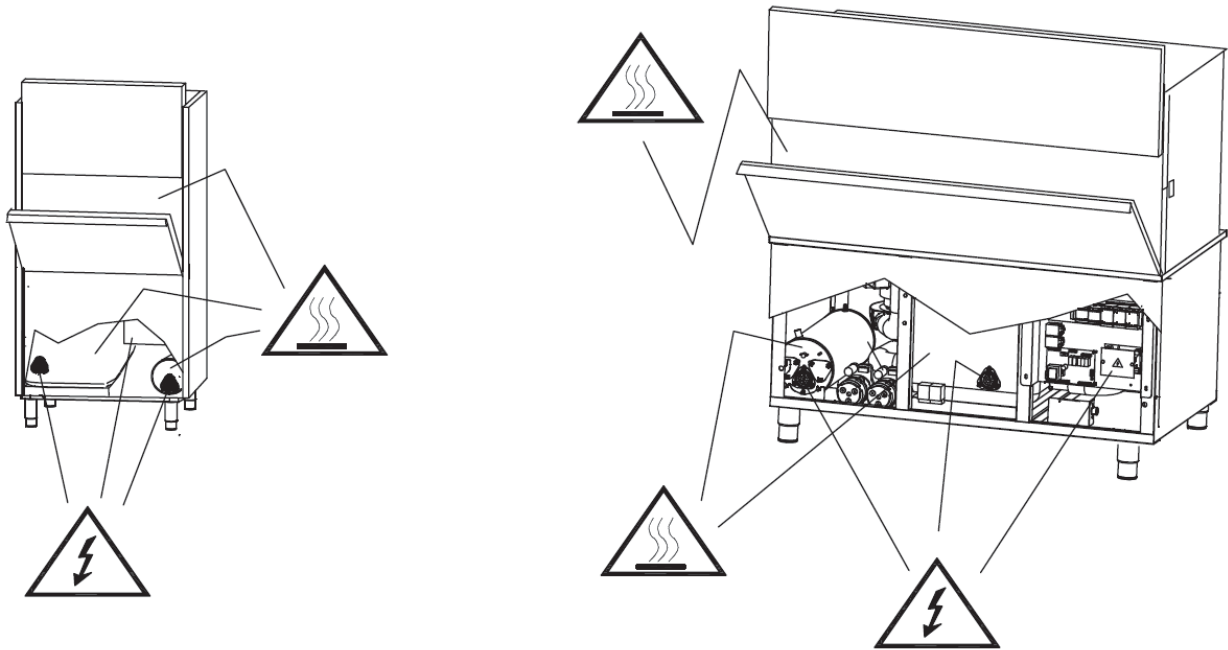
#### Tensione elettrica pericolosa.

- Quadro elettrico generale.
- Elettropompe
- Resistenze elettriche

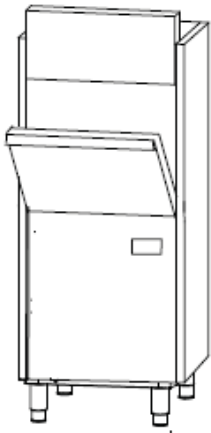


#### Pericolo di natura termica

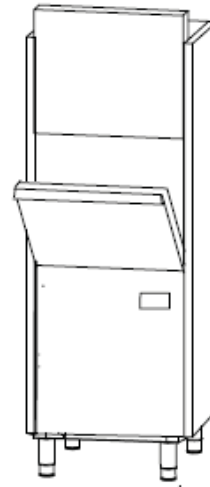
Superficie calda



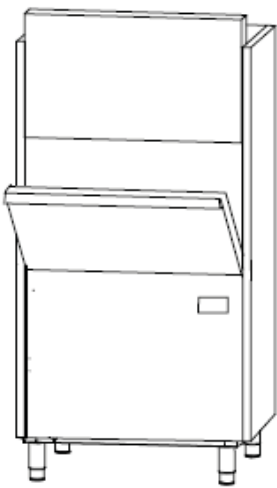
### 3.4 LIVELLO DI PRESSIONE ACUSTICA



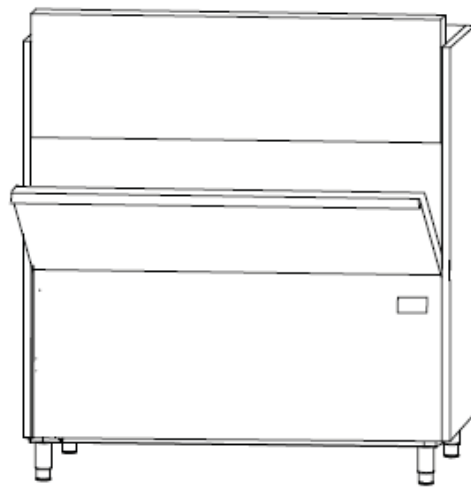
66 dB



66,8 dB



67,4 dB



74,3 dB

## 3.5 MESSAGGI DI ERRORE

### **Cosa fare se il display mostra:**

#### ***E1 Mancato Risciacquo***

Quando sul display compare questo tipo di errore significa che il risciacquo non è stato eseguito correttamente. Per tanto si consiglia di controllare che gli spruzzatori di risciacquo siano completamente liberi, quindi eseguire di nuovo un programma lavaggio se il problema persiste contattare un centro assistenza tecnica autorizzata.

#### ***E2 Mancato scarico***

Quando il display mostra questo messaggio significa che la vasca non si è scaricata correttamente. Spegnerne ed riaccendere la macchina selezionare il ciclo di scarico e :

- Controllare che durante il ciclo di scarico venga tolto il troppopieno dallo scarico vasca. ( per le versioni con troppo pieno). quindi eseguire di nuovo un scarico o ciclo autopulente, se il problema persiste contattare un centro assistenza tecnica autorizzata

#### ***E3 Mancato riscaldamento***

Quando compare questo tipo di messaggio significa che il riscaldamento boiler non avviene correttamente. Spegnerne ed accendere la macchina, ripetere il programma impostato, se il problema persiste contattare un centro assistenza tecnica autorizzata.

#### ***Strani rumori durante il riscaldamento.***

Resistenza totalmente incrostata di calcare o sali contenute in acque ad alta conducibilità, si consiglia la sostituzione. Prego controllare il funzionamento del depuratore acqua macchina. Contattare un centro assistenza tecnica autorizzata.

#### ***E4 Mancato caricamento vasca o rottura sensore livello acqua in vasca.***

Quando compare questo messaggio significa che si è verificato un problema durante il caricamento. Si consiglia di controllare che :

- Vi sia presenza d' acqua nella rete.
- Il troppopieno sia correttamente inserito ( per i modelli con troppo pieno).
- La portata e pressione d'acqua siano idonee alla macchina in oggetto.

Si consiglia di spegnere ed accendere la macchina senza svuotare la vasca, se il problema persiste contattare un centro assistenza tecnica autorizzata.

#### ***E5 ; E6 Rottura sensore controllo temperatura vasca.***

Questo messaggio compare quando la sonda che controlla la temperatura acqua lavaggio è rotta.

Er 05: sensore aperto

Er 06: sensore in corto circuito.

Si consiglia di contattare un centro assistenza tecnica autorizzata

#### ***E7; E8 Rottura sensore controllo temperatura boiler.***

Questo messaggio compare quando la sonda che controlla la temperatura acqua boiler è rotta.

Er 07: sensore aperto

Er 08: sensore in corto circuito.

Si consiglia di contattare un centro assistenza tecnica autorizzata

#### ***Hb temperatura eccessiva di risciacquo.***

Questo tipo di messaggio compare quando il sensore temperatura boiler rileva una temperatura eccessiva.

E' necessario abbassare la temperatura di set boiler

- Ricordiamo che l'intervento di sicurezze e segnalazioni alta temperatura può essere provocato anche dal fatto che la macchina stessa è installata ad una altitudine superiore a 2000 mt, nota in questo caso si consiglia di abbassare ogni set di riscaldamento in quanto il punto di ebollizione dell'acqua si abbassa.

#### **HT temperatura eccessiva di lavaggio.**

Questo tipo di messaggio compare quando il sensore temperatura vasca rileva una temperatura eccessiva.

E' necessario abbassare la temperatura di set vasca

#### **SF Intervento termostati di sicurezza**

Si consiglia di contattare un centro assistenza tecnica autorizzata

## **CAP.4 USO DELLA MACCHINA**

### **4.1 LEGENDA**

Con riferimento alla **Fig.1** si ha:

<b>1</b>	SPIA MACCHINA ON	<b>6</b>	SPIA PROGRAMMA 4 MINUTI
<b>2</b>	PULSANTE ON /OFF	<b>7</b>	PULSANTE START
<b>3</b>	SPIA PROGRAMMA 8 MINUTI	<b>8</b>	SPIA MACCHINA PRONTA
<b>4</b>	PULSANTE SELEZIONE PROGRAMMA	<b>9</b>	DISPLAY TEMPERATURA
<b>5</b>	SPIA PROGRAMMA 2 MINUTI		

### **4.2 SELEZIONE COMANDI**

1 ) Per accendere la macchina premere il tasto **2 ( Fig1)**.

La spia **8** inizia a lampeggiare, la macchina avvia il caricamento , ricordarsi di inserire correttamente il troppopieno, filtri in vasca e chiudere lo sportello.

Effettuato il caricamento la macchina inizia automaticamente il riscaldamento e contemporaneamente aspira la quantità di detersivi impostata.

2) La macchina sarà pronta per essere utilizzata quando la spia **8** sarà accesa in modo fisso. ( **Fig1**).

3) Selezionare la durata del programma di lavaggio secondo la propria esigenza mediante il pulsante **4 ( Fig1)**.

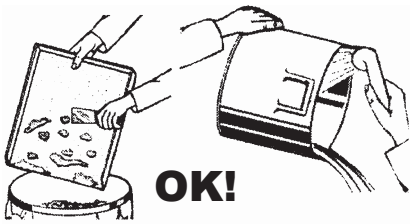
E' possibile selezionare a rotazione programmi di lavaggio dalla durata circa di 2-4-8 minuti.

4) Aprire lo sportello ed introdurre gli oggetti da lavare disposti in modo come descritto nel capitolo successivo "4.3 Disposizione delle stoviglie." Successivamente chiudere lo sportello ed avviare il lavaggio selezionato mediante il pulsante **7**. Durante il lavaggio la spia del ciclo selezionato lampeggia fino alla fine del programma.

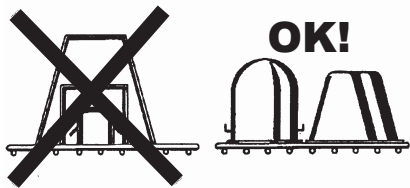
5) Alla fine del programma aprire lo sportello, estrarre il cestello ed attendere alcuni secondi affinché tutti gli oggetti siano regolarmente asciutti.

### 4.3 DISPOSIZIONE STOVIGLIE

Al fine di ridurre al minimo la manutenzione, **RACCOMANDIAMO UNA PULIZIA PREVENTIVA** delle stoviglie. La rimozione di resti di cibo, bucce di limone, stuzzicadenti, noccioli d'oliva, ecc., che potrebbero parzialmente ostruire il filtro della elettropompa, diminuendo l'efficacia del lavaggio, migliorerà in modo sostanziale la qualità del risultato finale.



**E' consigliabile lavare le stoviglie prima che i residui di cibo possano essiccare sulle loro superfici. In caso di sporco indurito, sarà opportuno effettuare un trattamento di ammollo prima di introdurre stoviglie e posate nella macchina**



- Seguendo le istruzioni del fabbricante, immettere la quantità richiesta di detersivo nella vasca di lavaggio.

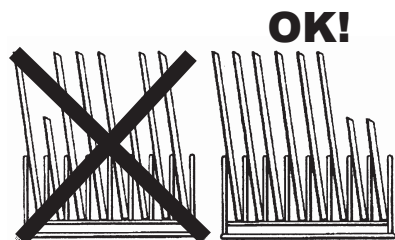
- Il detersivo deve essere di tipo industriale, liquido a schiuma frenata.

- Non immergere le mani nude nella lisciva di lavaggio, posizionare le tazze e i bicchieri rovesciati nei cestelli. Inserire i piatti nell'apposito cestello dotato di dita di supporto con la superficie interna rivolta verso l'alto.



- Mettere le posate ed i cucchiari da caffè, con l'impugnatura rivolta verso il basso.

- Non sistemare posate d'argento e d'acciaio inossidabile nello stesso cestello portaposate. Ne risulterebbe la brunitura dell'argento e la probabile corrosione dell'acciaio inossidabile.



- Utilizzare i cestelli specifici appositamente concepiti per il diverso tipo di stoviglie (piatti, bicchieri, tazze, posate, ecc.). Per risparmiare detersivo ed energia elettrica, lavare solo cestelli completi, senza però sovraccargarli. Evitare ogni sovrapposizione di stoviglie.

### 4.4 VISUALIZZAZIONE TEMPERATURE

Il display 9 ( **Fig1** ) mostra in ogni momento la temperatura del risciacquo, mantenendo premuto il pulsante 4 per alcuni secondi ( **Fig4** ) è possibile visualizzare la temperatura del lavaggio e successivamente il numero di lavaggi effettuato nella vita della macchina.

## 4.5 MESSAGGI DISPLAY

Messaggi display:

“do” : porta aperta.

“t” : precede la temperatura lavaggio

“b” : precede la temperatura risciacquo

“cc” : precede il numero programmi lavaggio effettuati.

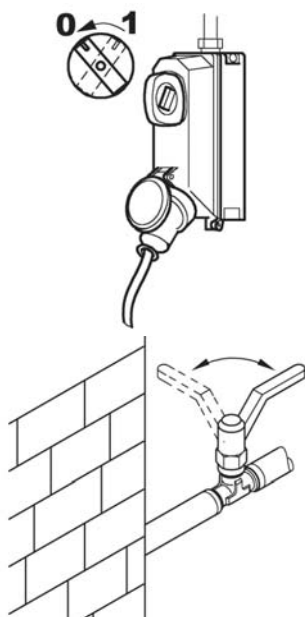
“Er” : precede il tipo di errore o guasto.

“sf” : vedi capitolo 3 messaggi errori

“Hb” : vedi capitolo 3 messaggi errori

“Ht” : vedi capitolo 3 messaggi errori

## 4.6 OPERAZIONI DI FINE SERVIZIO



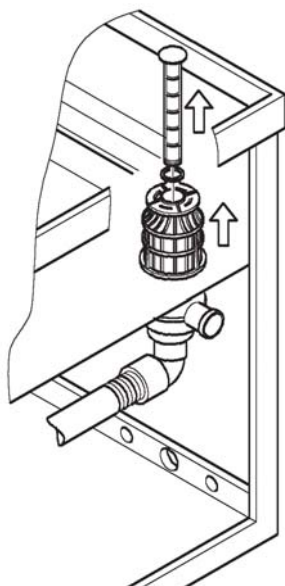
- Togliere tensione alla macchina.

- Aprire la porta ed estrarre il cestello con le stoviglie pulite.

- Scaricare l'acqua della vasca sollevando il troppopieno. Per il modello con pompa di scarico attenersi alle operazioni descritte nel paragrafo.

- Disinserire l'interruttore generale a monte dell'apparecchiatura.

- Chiudere la valvola a saracinesca per il collegamento idraulico.



- Togliere i filtri, pulirli sotto un getto d'acqua con una spazzola in nylon.

- Prestare attenzione a non fare cadere i residui di sporco depositati sul fondo del filtro pompa scarico all'interno della vasca. Pulire la vasca con un getto d'acqua moderato. Lavare le superfici esterne, quando sono fredde con prodotti non abrasivi appositamente formulati per la manutenzione dell'acciaio.

**NOTA:** Non lavare l'apparecchio con getti diretti o ad alta pressione poiché eventuali infiltrazioni ai componenti elettrici potrebbero pregiudicare il regolare funzionamento dell'apparecchio e dei singoli sistemi di sicurezza, pena la decadenza della garanzia.

## CAP.5 MANUTENZIONE

### 5.1 REGOLE GENERALI

Le macchine sono progettate per ridurre al minimo le esigenze di manutenzione. Le regole che seguono devono essere rispettate in tutti i casi al fine di garantire una lunga durata ed un funzionamento senza inconvenienti.

In ogni caso, dovranno essere rispettate alcune regole generali per tenere le macchine in perfetto ordine di marcia:

- tenere la macchina pulita ed in ordine
- evitare che le riparazioni provvisorie o d'urgenza diventino sistematiche

La rigorosa osservanza delle regole di manutenzione periodica è estremamente importante; tutti gli organi della macchina devono essere regolarmente controllati al fine di evitare che si verificano eventuali anomalie prevedendo così i tempi necessari per l'eventuale intervento di manutenzione.

**Prima di effettuare le operazioni di pulizia staccare l'alimentazione elettrica all'apparecchiatura.**

### 5.2 MANUTENZIONE PERIODICA (da effettuarsi minimo ogni 20 giorni)

Per agevolare le operazioni che seguono può essere tolto dalla propria sede il telaio portacestelli.

- Smontare i bracci di risciacquo superiore ed inferiore, svitando il nottolino di fissaggio.
- Pulire tutti gli spruzzi da eventuali ostruzioni e rimontarli al loro posto.
- Smontare i bracci di lavaggio superiore ed inferiori svitando il perno di risciacquo pulirli e risciacquarli.
- Togliere il filtro pompa di lavaggio pulirlo e risciacquarlo.
- Quindi pulire con molta cura la vasca di lavaggio.
- Lasciare la cappotta dell'apparecchio aperta per tutto il periodo di riposo.
- A causa dei sali di calcio e di magnesio presenti nell'acqua, dopo un certo periodo di funzionamento, variabile in funzione alla durezza dell'acqua, sulle superfici interne della vasca del boiler e



delle tubazioni si forma un'incrostazione calcarea che può pregiudicare il buon funzionamento dell'apparecchio.

- Si dovrà pertanto provvedere alla periodica disincrostazione, che si consiglia di far eseguire da personale tecnicamente qualificato.
- Qualora l'apparecchio dovesse rimanere inattivo per un lungo periodo, oliare le superfici in acciaio con olio di vasellina.
- Nel caso di pericolo di formazione di ghiaccio, fare scaricare, da personale tecnicamente qualificato l'acqua dal boiler e dalla pompa di lavaggio.
- **In caso di malfunzionamento o di guasti, rivolgersi esclusivamente ad un centro di assistenza tecnica autorizzato dal costruttore dell'apparecchiatura o dal suo Concessionario.**



## CAP.6 SMANTELLAMENTO

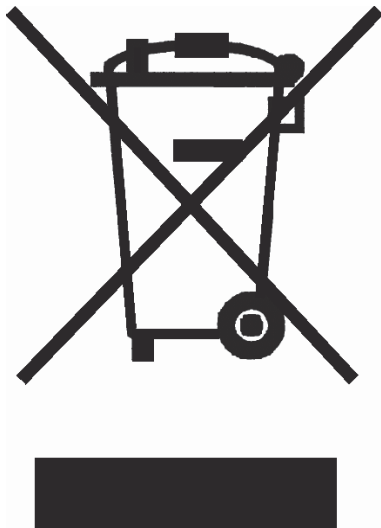
### 6.1 SMANTELLAMENTO DELLA MACCHINA

Sulle nostre macchine non esistono materiali che richiedono particolari procedure di smaltimento.

### 6.2 CORRETTO SMALTIMENTO DEL PRODOTTO

(rifiuti elettrici ed elettronici)

(Applicabile nei paesi dell'Unione Europea e in quelli con sistema di raccolta differenziata)



il marchio riportato sul prodotto o sulla sua documentazione indica che il prodotto non deve essere smaltito con rifiuti domestici al termine del ciclo di vita. Per evitare eventuali danni all'ambiente o alla salute causati dall'inopportuno smaltimento dei rifiuti, si invita l'utente a separare questo prodotto da altri tipi di rifiuti e di riciclarlo in maniera responsabile per favorire il riutilizzo sostenibile delle risorse materiali.

Gli utenti domestici sono invitati a contattare il rivenditore presso il quale il prodotto o l'ufficio locale preposto per tutte le informazioni relative alla raccolta differenziata e il riciclaggio per questo tipo di prodotto.

Gli utenti aziendali sono invitati a contattare il proprio fornitore e verificare i termini e le condizioni del contratto di acquisto. **Questo prodotto non deve essere smaltito unitamente ad altri rifiuti commerciali.**

# INDÍCE

<b>CAP.1</b>	<b>INTRODUCCION</b> .....	<b>3</b>
<b>CAP.2</b>	<b>INSTALACION</b> .....	<b>3</b>
2.1	MANEJO Y DESEMBALAJE .....	3
2.2	CONEXION ELECTRICA.....	4
2.3	CONEXION HIDRAULICA.....	4
2.4	CONEXION AL DESAGÜE.....	5
2.5	PROGRAMACIÓN TEMPERATURAS.....	5
2.6	DOSIFICADOR ABRILLANTADOR (OPCIONAL).....	5
2.7	DETERGENTE.....	6
<b>CAP.3</b>	<b>RECOMENDACIONES DE SEGURIDAD</b> .....	<b>7</b>
3.1	RIESGOS RESIDUALES Y ADVERTENCIAS .....	7
3.2	ESTADOS NORMALIDAD SERVICIO .....	7
3.3	ZONAS PELIGROSAS.....	8
3.4	USTED PRESIONES ACUSTICAS PLANAS.....	9
3.5	MENSAJES DE ERROR.....	10
<b>CAP.4</b>	<b>USO DE LA MÁQUINA</b> .....	<b>11</b>
4.1	<b>LEYENDA</b> .....	11
4.2	SELECCIÓN MANDOS.....	11
4.3	UTILIZACIÓN DE LA MAQUINA.....	12
4.4	VISUALIZACIÓN TEMPERATURAS .....	12
4.5	MENSAJES DISPLAY.....	13
4.6	OPERACIONES DE CONCLUSIÓN.....	13
<b>CAP.5</b>	<b>MANUTENCION</b> .....	<b>14</b>
5.1	NORMAS GENERALES .....	14
5.2	MANUTENCIÓN PERIÓDICA (hay que efectuarla como mínimo cada 20 días) .....	14
<b>CAP.6</b>	<b>DESARME</b> .....	<b>15</b>
6.1	DESARME DE LA MAQUINA .....	15
6.2	ELIMINACIÓN CORRECTA DE ESTE PRODUCTO.....	16

---



## CAP.1 INTRODUCCIÓN

Las observaciones de este manual contienen indicaciones importantes referentes a la seguridad de las distintas fases: la instalación, el empleo y la manutención.

El usuario tendrá que leer obligatoriamente el presente manual antes de empezar cada operación concerniente al movimiento, la instalación, el uso, la manutención y el apagado de la misma máquina; así pues es necesario conservarlo íntegramente en el tiempo, colocándolo en un sitio seguro y realizar diversas copias para su frecuente consultación.

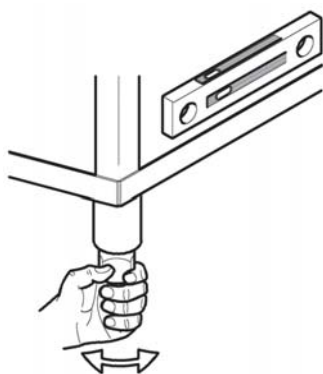
## CAP.2 INSTALACIÓN

### 2.1 MANEJO Y DESEMBALAJE



- El manejo debe realizarse con gran cuidado por medio de una máquina elevadora.
- Verificar la integridad del aparato, y , en el caso de daños visibles, informar inmediatamente al vendedor y al transportista que haya efectuado el transporte. En caso de duda no utilizar el aparato hasta que no haya sido controlado por el personal especializado.
- Transportar la máquina al lugar previsto para su ubicación y desembalarla.

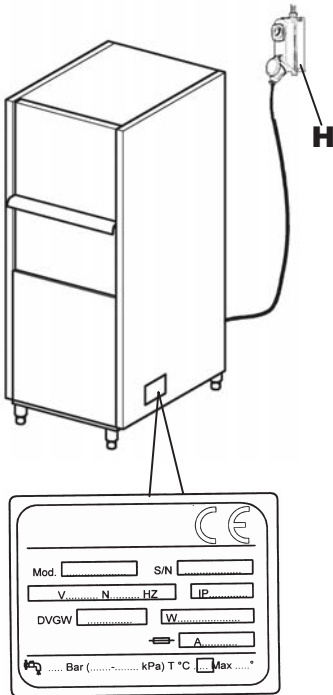
**Los elementos del embalaje (bolsas de plástico, poliuretano expandido, clavos, etc....) no deben dejarse al alcance de los niños, pues constituyen un peligro potencial.**



- La instalación debe ser realizada según las instrucciones del constructor y por el personal profesionalmente calificado.
- Este aparato está apto únicamente por una conexión fija.
- Posicionar el aparato teniendo en cuenta que debe quedar perfectamente nivelado regulando las patas.
- La pavimentación deberá tener en cuenta el peso global del aparato.
- Siguiendo las indicaciones del esquema de la instalación del aparato disponer, en la zona de lavado, las instalaciones de alimentación eléctrica, abastecimiento hídrico y desagüe.



## 2.2 CONEXIÓN ELÉCTRICA



1. La conexión a la red se efectuará mediante un interruptor general (H) Debe ser de tipo omnipolar, que interrumpa todos los contactos, incluido el neutro, con una distancia entre los contactos abiertos de al menos 3 mm., con desconexión magnetotérmica de seguridad o acoplado a fusibles en grado de soportar la corriente máxima indicada en la placa.
2. Asegurarse que la tensión y la frecuencia a la red eléctrica correspondan a las de la placa que contiene las características técnicas y que se encuentra en el lado derecho del aparato.
3. Una eficaz conexión a tierra, obligatoria según las normas de prevención en vigor, es una garantía de seguridad para el usuario y el aparato.
4. Está totalmente prohibido el uso de adaptadores, tomas múltiples y alargadores.
5. El aparato debe incluirse además en un sistema equipotencial, cuya conexión se realice mediante un tornillo indicado con el símbolo. El conductor equipotencial debe tener una sección de 10 mm<sup>2</sup>.



El cable de alimentación, en dotación, solamente podrá substituirse por otro del mismo espesor de tipo HR7RN-F.

Para mayor información consultar el esquema eléctrico anexo.

## 2.3 CONEXIÓN HIDRÁULICA

Preparar el local según el esquema hidráulico anexo.

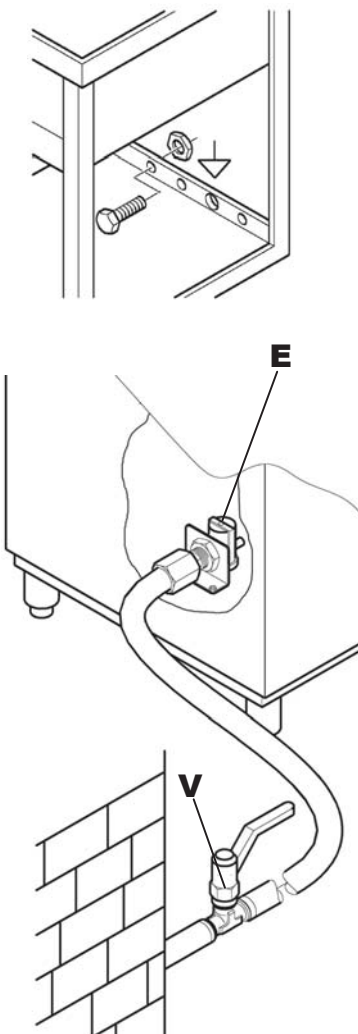
Antes de conectar el aparato, asegurarse que entre la red de alimentación hidráulica y el aparato se haya intercalado una válvula a compuerta para poder cortar la alimentación en caso de necesidad o reparación.

Mediante un tubo flexible conectar la electroválvula (E) de cargo a la válvula a compuerta (V), comprobando que la capacidad de alimentación no sea inferior a 20l/min.

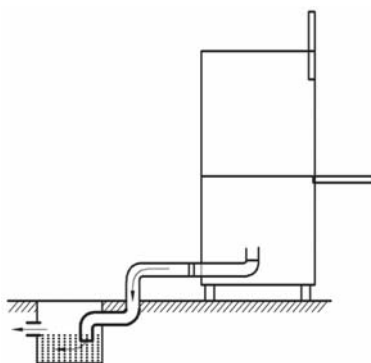
**Asegurarse que la temperatura y presión del agua de la alimentación corresponda a lo referido en la placa de las características técnicas.**

En en el caso de que la dureza del agua fuese superior a la indicada en el cuadro, se aconseja instalar una descalcificadora arriba en la electroválvula de alimentación de la máquina.

En el caso de concentración muy elevada en el agua de residuos minerales de alta conductibilidad, aconsejamos una instalación de un desmineralizador tarado para obtener una dureza residua como en el cuadro.



	<b>Características</b>		<b>Desde</b>	<b>Hasta</b>
Dureza	Grados franceses	f	5	10
	Grados alemanes	°dH	4	7'5
	Grados ingleses	°e	5	9,5
	Partes de millón	ppm	70	140
Minerales residuos	Máximo	mg/l	300/400	



## 2.4 CONEXIÓN AL DESAGÜE

Teniendo en cuenta que el vaciado de la cuba se efectúa por gravedad, el desagüe debe estar situado en un nivel inferior al de la base de la máquina.

El tubo del desagüe debe conectarse mediante una tubería flexible a un sumidero o arqueta sifónica escabada en el suelo.

Las dimensiones del desagüe de la máquina se encuentran en el esquema de la instalación.

## 2.5 PROGRAMACIÓN TEMPERATURAS

### Regulación temperaturas aclarado:

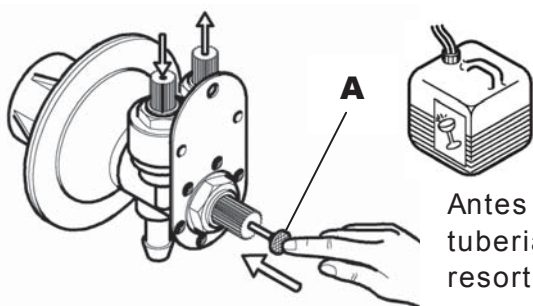
Máquina apagada, mantener presionado el pulsador **2** (*Fig. 1*) hasta que en el display **9** aparece "b" seguido de la temperatura de set aclarado en °C, es posible aumentar o disminuir la temperatura con los pulsadores **4** y **7**.

Salir manteniendo presionado el pulsador **2** hasta visualizar las 2 líneas de puntos.

### Regulación temperaturas lavado:

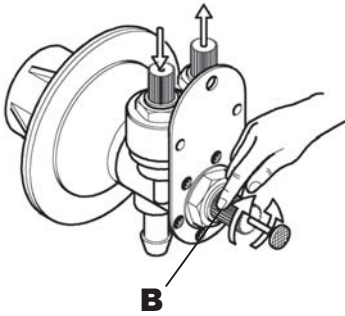
Máquina apagada, mantener presionado el pulsador **2** (*Fig. 1*) hasta que en el display **9** aparece "b", presionar nuevamente el pulsador **2** y aparecerá la letra "t" seguida de la temperatura de set lavado en °C, es posible aumentar o disminuir la temperatura con los pulsadores **4** y **7**.

Salir manteniendo presionado el pulsador **2** hasta visualizar las 2 líneas de puntos.



## 2.6 DOSIFICADOR ABRILLANTADOR (Opcional)

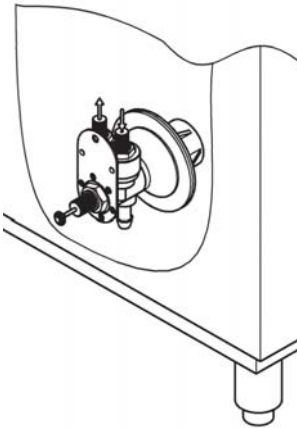
Antes de efectuar la regulación, el dosificador y la respectiva tubería de alimentación tendrán que rellenarse a través del resorte (**A**).



Para efectuar la regulación es necesario actuar sobre la virola (B) situada al centro del dosificador, y girandola en el sentido horario o antihorario se obtiene respectivamente la reducción o el aumento de la cantidad suministrada.

### El dosificador no debe funcionar o quedar en seco.

Una dosis excesiva de agente brillantador causa estriaciones azules en la vajilla y la formación de espuma en el tanque de lavado.



En caso de que existan concentraciones muy altas de minerales residuales en el agua o conductividad elevada, aconsejamos de instalar una planta de desmineralización ajustada para lograr una dureza residual.

### 7cm. de tubo = 1 gr. de producto



## 2.7 DETERGENTE

### Aparato sin dosificador de detergente

Introducir el detergente en la cuba según la dosis recomendada por el fabricante. Tal cantidad, dependiendo del tipo de detergente, puede oscilar entre los 2 y 4 gr./l de agua contenida en la cuba. El detergente se añade cada 5 lavados en la cantidad recomendada por el proveedor del detergente.

Las cantidades arriba indicadas equivalen a una dureza de la media del agua de 5-10° F (grados franceses).

### Aparato con dosificador de detergente (optional)

#### Regulación

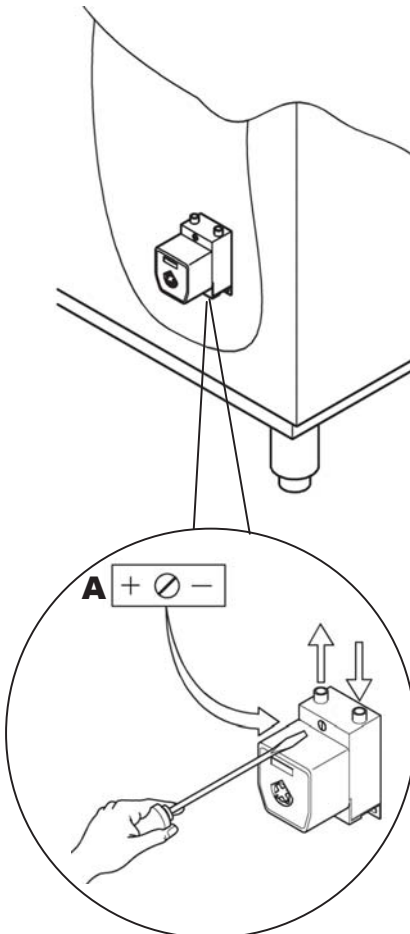
Actuando sobre el trimmer (A) se determina el tiempo del encendido/apagado y consecuentemente la cantidad de detergente.

- Girando el temporizador en el sentido horario o antihorario se obtendrá respectivamente la reducción o el incremento de la cantidad emitida.
- Para terminar la regulación es necesario evaluar los resultados de algunos lavados.



### ADVERTENCIA:

El nivel del recipiente no debe jamás estar vacío ni ser rellenado con productos corrosivos o impuros.



La garantía no cubre los daños producidos por una mala utilización del dosificador.

### **CAP.3 RECOMENDACIONES DE SEGURIDAD**



#### **3.1 RIESGOS RESIDUALES Y ADVERTENCIAS**

- No abrir nunca rápidamente la puerta de la máquina si no ha terminado el ciclo.
- No sumergir nunca las manos desnudas en la solución del lavado.
- No remover jamás los paneles del aparato sin antes desconectar la alimentación de arriba.
- El personal especializado que efectúa la instalación y la conexión eléctrica, está obligado a instruir correctamente a los usuarios sobre el funcionamiento del aparato y las medidas de seguridad a seguir.
- El instalador debe por lo tanto hacer demostraciones prácticas sobre la forma de utilización y dejar al usuario las instrucciones escritas adjuntas con el aparato.
- **Este aparato deberá utilizarse únicamente para el fin para el cual ha sido concebido. Cualquier otra utilización debe por lo tanto considerarse impropia y peligrosa.**
- La máquina no debe ser utilizada por el personal no cualificado.
- No utilizar nunca la máquina sin las protecciones (microinterruptores, paneles u otros) instaladas por el constructor.
- No utilizar nunca la máquina para lavar los objetos de tipo, forma, medidas o materiales no compatibles con los indicados por el constructor.
- La reparación eventual de la máquina la realizará solamente el constructor o un centro post-venta autorizado, utilizando exclusivamente repuestos originales.
- El incumplimiento de lo arriba mencionado puede comprometer la seguridad del aparato.
- La máquina no debe quedar bajo tensión cuando no se utiliza.
- No acercar objetos magnéticos a la máquina, podría activarse accidentalmente.

#### **ES IMPORTANTE SABER QUE:**

- **La máquina debe tener una perfecta conexión eléctrica a tierra, la cual debe ser controlada periódicamente.**

#### **3.2 Estados normalidad servicio**

**Ambiental Temperatura : average 30°C)**

**Elevación : hasta que 2000 metrical**

**Relativo humedad : max 30% sobre max 90% sobre 20°C**

**Transporte y Almacenamiento : entre -10°C y 55°C con paz hasta que 70°C ( max 24h)**



### 3.3 ZONAS PELIGROSAS

Definición de las zonas de peligro, modos en que éste se manifiesta (véase fig. página siguiente) y descripción general de las medidas de protección adoptadas



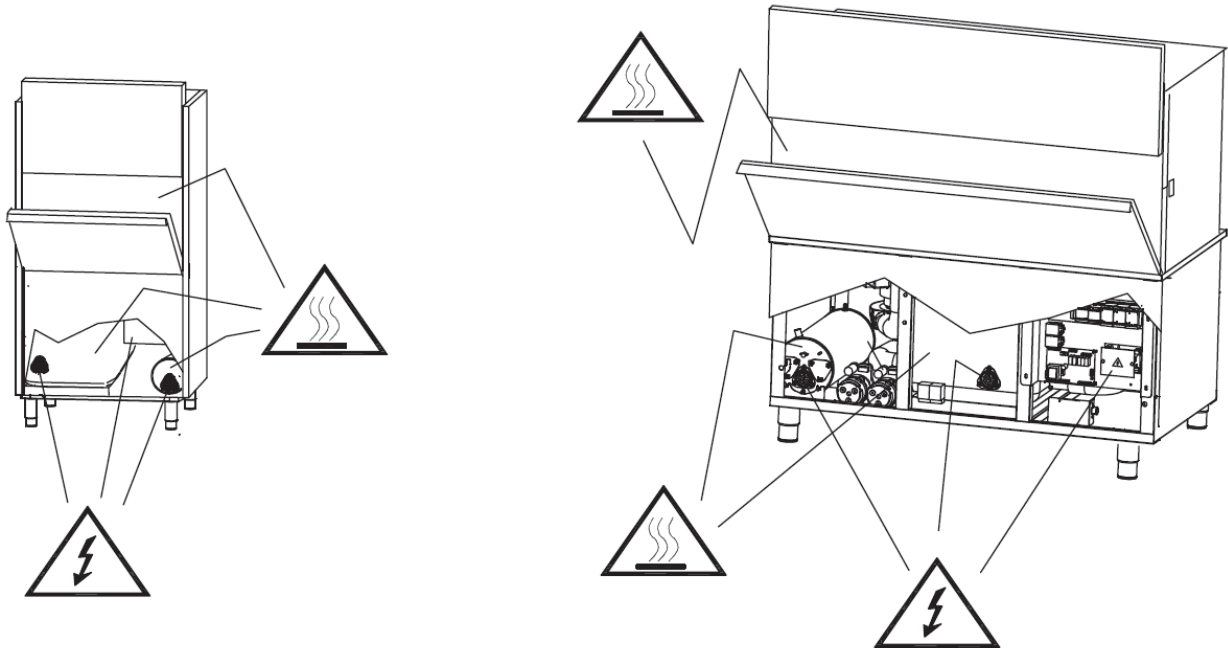
#### Tensión eléctrica peligrosa.

- Tablero eléctrico general
- Bombas eléctricas
- Ventilador

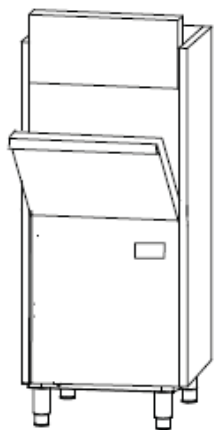


#### Peligro de naturaleza térmica

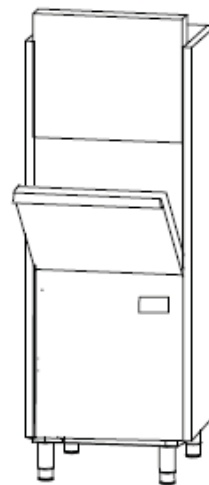
- Partes caliente



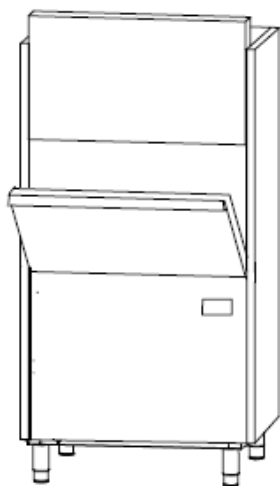
3.4 **USTED PRESIONES ACUSTICAS PLANAS**



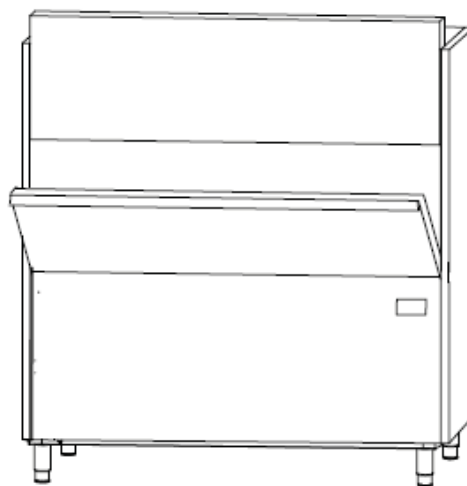
66 dB



66,8 dB



67,4 dB



74,3 dB

### 3.5 MENSAJES DE ERROR

#### **Qué hacer si el display muestra:**

##### ***E1 Falta aclarado***

Cuando en el display aparece este tipo de error significa que no se ha realizado correctamente el aclarado. Por lo tanto se recomienda controlar que los rociadores de aclarado estén completamente libres, luego realizar nuevamente un programa de lavado, si el problema persiste, contactar un centro de asistencia técnica autorizado.

##### ***E2 Falta descarga***

Cuando el display muestra este mensaje significa que la cuba no se ha descargado correctamente.

Apagar y encender nuevamente la máquina, seleccionar el ciclo de descarga y :

- Controlar que durante el ciclo de descarga se quite el rebosadero de la descarga de la cuba (para las versiones con rebosadero), luego realizar una nueva descarga o ciclo autolimpiante, si el problema persiste contactar un centro de asistencia técnico autorizado

##### ***E3 Falta calentamiento***

Cuando aparece este tipo de mensaje significa que el calentamiento boiler no se realiza correctamente.

Apagar y encender la máquina, repetir el programa, si el problema persiste, contactar un centro de asistencia técnica autorizado.

##### ***Ruidos extraños durante el calentamiento.***

Resistencia con incrustaciones calcáreas o sales contenidas en aguas de gran conductibilidad, se recomienda sustituirla. Controlar el funcionamiento del depurador agua máquina.

Contactar un centro de asistencia técnica autorizado.

##### ***E4 Falta carga cuba o rotura sensor nivel agua en la cuba.***

Cuando aparece este mensaje significa que se ha presentado un problema durante la carga.

Se recomienda controlar que:

- Haya agua en la red.
- El rebosadero se encuentre correctamente introducido (para los modelos con rebosadero).
- El caudal y la presión de agua sean adecuados a la máquina en objeto.

Se recomienda apagar y encender la máquina sin vaciar la cuba, si el problema persiste contactar un centro de asistencia técnica autorizado.

##### ***E5 ; E6 Rotura sensor control temperatura cuba.***

Este mensaje aparece cuando la sonda que controla la temperatura de agua de lavado está rota.

Er 05: sensor abierto

Er 06: sensor en cortocircuito.

Se recomienda contactar un centro de asistencia técnica autorizado

##### ***E7; E8 Rotura sensor control temperatura boiler.***

Este mensaje aparece cuando la sonda que controla la temperatura de agua boiler está rota.

Er 07: sensor abierto

Er 08: sensor en cortocircuito.

Se recomienda contactar un centro de asistencia técnica autorizado

##### ***Hb temperatura excesiva de aclarado.***

Este tipo de mensaje aparece cuando el sensor de temperatura boiler detecta una temperatura excesiva.

Es necesario bajar la temperatura de set boiler

- Recordamos que la intervención de las seguridades y señalizaciones de altas temperaturas también pueden ser provocadas por el hecho que la máquina está instalada a una altura superior a los 2000 m.,

en este caso se recomienda bajar todos los set de calentamiento porque el punto de ebullición del agua desciende.

**HT temperatura excesiva de lavado.**

Este tipo de mensaje aparece cuando el sensor de temperatura cuba detecta una temperatura excesiva. Es necesario bajar la temperatura de set cuba

**SF Intervención termostatos de seguridad**

Se recomienda contactar un centro de asistencia técnica autorizado

## CAP.4 USO DE LA MÁQUINA

### 4.1 LEYENDA

En referencia a la **Fig.1** hay:

<b>1</b>	TESTIGO MÁQUINA ON	<b>6</b>	TESTIGO PROGRAMA 4 MINUTOS
<b>2</b>	PULSADOR ON /OFF	<b>7</b>	PULSADOR START
<b>3</b>	TESTIGO PROGRAMA 8 MINUTOS	<b>8</b>	TESTIGO MÁQUINA LISTA
<b>4</b>	PULSADOR SELECCIÓN PROGRAMA	<b>9</b>	DISPLAY TEMPERATURA
<b>5</b>	TESTIGO PROGRAMA 2 MINUTOS		

### 4.2 SELECCIÓN MANDOS

1 ) Para encender la máquina presionar la tecla **2 (Fig. 1)**.

El testigo **8** comienza a destellar, la máquina inicia la carga, posicionar correctamente el rebosadero, los filtros en la cuba y cerrar la puerta.

Realizada la carga, la máquina inicia automáticamente el calentamiento y contemporáneamente aspira la cantidad programada de detergentes.

2) La máquina estará lista para ser usada cuando el testigo **8** permanezca encendido de manera fija. **(Fig. 1)**.

3) Seleccionar la duración del programa de lavado de acuerdo a la propia exigencia con el pulsador **4 (Fig. 1)**.

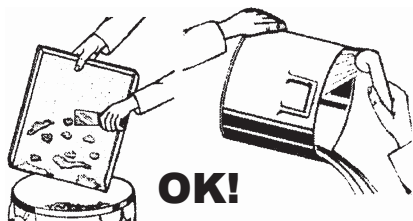
Es posible seleccionar de manera rotativa los programas de lavado con una duración de aproximadamente 2-4-8 minutos.

4) Abrir la puerta e introducir los objetos que se desean lavar dispuestos, como se describe en el capítulo sucesivo "4.3 Disposición de las vajillas." Sucesivamente cerrar la puerta y comenzar

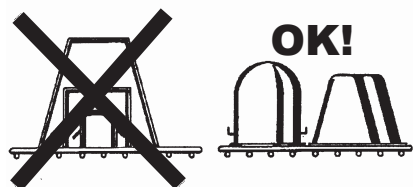
con el lavado seleccionado a través del pulsador 7. Durante el lavado el testigo del ciclo seleccionado destella hasta finalizar el programa.

### 4.3 UTILIZACIÓN DE LA MAQUINA

Para reducir la manutención al mínimo, **SE RECOMIENDA LA LIMPIEZA PREVIA** de la vajilla. La remoción de restos de comida, cáscaras de limón, palillos, huesos de aceituna, etc., que podrían atascar parcialmente el filtro de la electrobomba, disminuyendo la eficacia del lavado, mejorará de manera considerable la calidad del resultado final.



Es aconsejable lavar la vajilla antes que los restos de comida puedan secarse en su superficie. Caso de haber suciedad endurecida, será oportuno mojarla previamente, antes de introducir vajilla y cubiertos en el aparato.



- Siguiendo las instrucciones del constructor, se introduzca la cantidad necesaria de detergente en el tanque de lavado

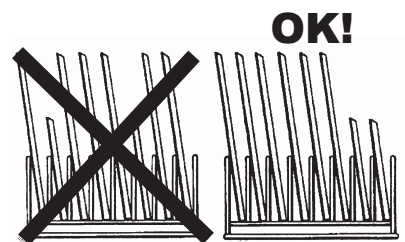
- El detergente tiene que ser de tipo industrial, de espuma frenada.

- No poner las manos desnudas en la lejía de lavado, se pongan las tazas y los vasos volcados en los canastillos. Insértense los platos en el canastillo al efecto, que está dotado de dedos de apoyo, con la superficie interior dirigida hacia arriba.



- Colóquense los cubiertos y las cucharillas de café con los mangos dirigidas hacia abajo.

- No se deben colocar cubiertos de plata y de acero inoxidable en el mismo canastillo portacubiertos. El resultado sería que la plata quedaría bruida y el acero inoxidable probablemente corroído.



- Empléense los canastillos específicos expresamente estudiados para las distintas clases de vajilla (platos, vasos, tazas, cubiertos, etc.). Para ahorrar detergente y energía eléctrica, lávense solamente canastillos completos, pero sin sobrecargarlos. Evítese cualquier superposición de vajilla.

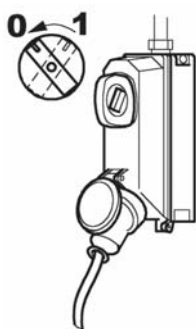
### 4.4 VISUALIZACIÓN TEMPERATURAS

El display 9 (**Fig. 1**) muestra en todo momento la temperatura del aclarado, manteniendo presionado el pulsador 4 durante algunos segundos (**Fig. 4**) se puede visualizar la temperatura del lavado y sucesivamente el número total de lavados que ha realizado la máquina desde su fabricación.

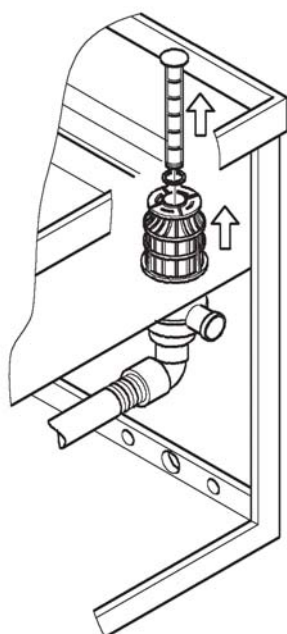
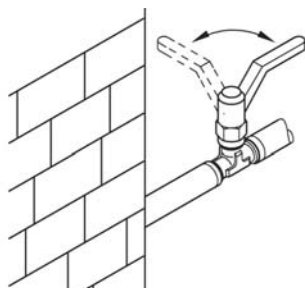
## 4.5 MENSAJES DISPLAY

Mensajes display:

- “do” : puerta abierta.
- “t” : precede la temperatura lavado
- “b” : precede la temperatura aclarado
- “cc” : precede el número programas de lavado realizados.
- “Er” : precede el tipo de error o daño.
- “sf” : consultar capítulo 3 mensajes errores
- “Hb” : consultar capítulo 3 mensajes errores
- “Ht” : consultar capítulo 3 mensajes errores



## 4.6 OPERACIONES DE CONCLUSIÓN



- Desconectar el lavavajillas
- Abrir la puerta y extraer el cestillo con la vajilla limpia.
- Descargar el agua del depósito levantando el demasiadoleno. Para los modelos de bomba de descarga apoyarse en las operaciones descritas en el párrafo «Instrucciones de uso».
- Desconectar el interruptor general del aparato.
- Cerrar la válvula a cortina para la conexión hidráulica.
- Quitar los filtros y limpiarlos debajo de un chorro de agua con un cepillo de nylon.
- Cuidar que no caigan dentro del depósito los restos de basura depositados en el fondo del filtro de la bomba de descarga. Aclarar el depósito con un chorro moderado de agua. Lavar las superficies externas cuando se enfrien con productos no abrasivos para la conservación del acero.

**NOTA:** No lavar el lavavajillas con chorros directos o a alta presión porque pueden dañar los componentes eléctricos al infiltrarse el agua, pudiendo perjudicar el buen funcionamiento del aparato y de los sistemas de seguridad, perdiendo así el derecho a la garantía.

## CAP.5 MANUTENCION

### 5.1 NORMAS GENERALES

Las máquinas se han proyectado para reducir al mínimo las necesidades de manutención. Se tienen que respetar siempre las reglas que van a continuación para garantizar una mayor duración y un funcionamiento sin inconvenientes.

Además se tienen que respetar algunas reglas generales para mantener las máquinas en perfecto orden de marcha:

- mantener la máquina limpia y en orden
- evitar que las reparaciones provisionales o de urgencia lleguen a ser sistemáticas

La rigurosa observancia de las reglas de manutención periódica es extremadamente importante; hay que controlar regularmente todos los órganos de la máquina para evitar que se ocasionen eventuales averías, previendo de esta manera los tiempos y los medios necesarios para realizar eventuales operaciones de manutención.

**Antes de efectuar las operaciones de limpieza desconectar el aparato de la alimentación eléctrica.**

### 5.2 MANUTENCIÓN PERIÓDICA (hay que efectuarla como mínimo cada 20 días)

Para facilitar las operaciones siguientes se puede quitar el armazón apoyacestos.

Desmontar los brazos del aclarado superior e inferior, desenroscando el seguro que lo fija.

Desatornillense y límpiense todos los rociadores y se vuelvan a montar en su sitio.

- Desmontar los brazos del lavado superior e inferior desenroscando el perno del aclarado limpiarlos y aclararlos.
- Quítese el filtro de la bomba de lavado, límpiense y enjuáguese.
- A continuación, límpiense con mucha atención el tanque de lavado.
- Déjese abierta la tapa del aparato durante todo el tiempo de descanso.
- Como consecuencia de las sales de calcio y de magnesio existentes en el agua, después de cierto periodo de funcionamiento, que varía según el grado de dureza del agua, en las superficies interiores del tanque, del calentador de agua y de

las tuberías se forma una incrustación de cal que puede perjudicar el buen funcionamiento del aparato.

- Por lo tanto se tendrá que desprender periódicamente las incrustaciones, un trabajo que se aconseja de confiar a personal técnicamente calificado.
- Caso de que el aparato tuviera que quedar parado durante largo tiempo, hay que lubricar las superficies de acero con aceite de vaselina.
- Caso de haber peligro de formación de hielo, hágase además vaciar, por personal técnicamente calificado, el agua del calentador y de la bomba de lavado.
- **En caso de funcionamiento anómalo o de averías, hay que dirigirse única y exclusivamente a un centro de asistencia técnica autorizado por el constructor del aparato o por su Concesionario.**



## **CAP.6 DESARME**

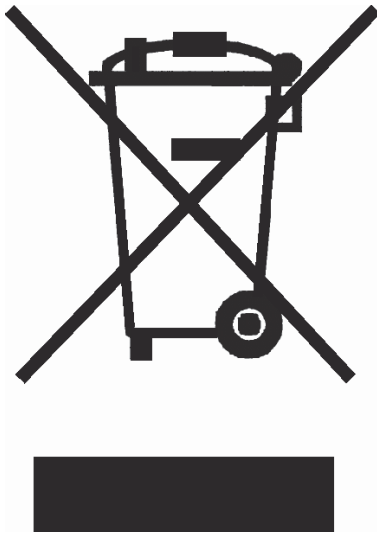
### **6.1 DESARME DE LA MÁQUINA**

Nuestras máquinas se construyen con materiales que no requieren especiales procedimientos para su eliminación.



## 6.2 ELIMINACIÓN CORRECTA DE ESTE PRODUCTO (material eléctrico y electrónico de descarte)

(Aplicable en la Unión Europea y en países con sistemas de recogida selectiva de residuos)



La presencia de esta marca en el producto o en el material informativo que lo acompaña, indica que al finalizar su vida útil no deberá eliminarse junto con otros residuos domésticos. Para evitar los posibles daños al medio ambiente o a la salud humana que representa la eliminación incontrolada de residuos, separe este producto de otros tipos de residuos y reciclelo correctamente para promover la reutilización sostenible de recursos materiales.

Los usuarios particulares pueden contactar con el establecimiento donde adquirieron el producto, o con las autoridades locales pertinentes, para informarse sobre cómo y dónde pueden llevarlo para que sea sometido a un reciclaje ecológico y seguro.

Los usuarios comerciales pueden contactar con su proveedor y consultar las condiciones del contrato de compra. Este producto no debe eliminarse mezclado con otros residuos comerciales

**SUMÁRIO**

<b>CAP.1</b>	<b>PREFACÇÃO.....</b>	<b>73</b>
<b>CAP.2</b>	<b>INSTALAÇÃO.....</b>	<b>73</b>
2.1	MOVIMENTAÇÃO E DESEMBALAGEM .....	73
2.2	LIGAÇÃO ELÉTRICA.....	74
2.3	LIGAÇÃO HIDRAULICA.....	74
2.4	CONEXÃO À REDE DE DESCARGA .....	75
2.5	PROGRAMAÇÃO DAS TEMPERATURAS .....	75
2.6	DOSAGEM DO CLARIFICADOR (FACULTATIVO) .....	75
2.7	DETERGENTE.....	76
<b>CAP.3</b>	<b>RECOMENDAÇÕES DE SEGURANÇA .....</b>	<b>77</b>
3.1	RISCOS E INDICAÇÕES.....	77
3.2	CONDIÇÕES NORMALIDADE SERVIÇO.....	77
3.3	ZONAS PERIGOSAS.....	78
3.4	PRESSÕES ACÚSTICAS PLANAS.....	79
3.5	MENSAGENS DE ERRO.....	80
<b>CAP.4</b>	<b>UTILIZAÇÃO DA MÁQUINA .....</b>	<b>81</b>
4.1	LEGENDA.....	81
4.2	SELECÇÃO DOS COMANDOS.....	81
4.3	USO DA MÁQUINA.....	82
4.4	VISUALIZAÇÃO DAS TEMPERATURAS .....	82
4.5	MENSAGENS DO DISPLAY.....	83
4.6	OPERAÇÕES DE FIM SERVIÇO .....	83
<b>CAP.5</b>	<b>MANUTENÇÃO .....</b>	<b>84</b>
5.1	REGRAS GERAIS .....	84
<b>CAP.6</b>	<b>DESMANTELAMENTO .....</b>	<b>85</b>
6.1	DESMANTELAMENTO DA MÁQUINA.....	85
6.2	ELIMINAÇÃO CORRECTA DESTE PRODUCO.....	85

---



## CAP.1 PREFACÇÃO

As advertências neste manual fornecem importantes indicações acerca da segurança da instalação, o uso e a manutenção. Aconselha-se ler atentamente estas recomendações antes de ligar a máquina e a observá-las cuidadosamente; Guarde com cuidado este manual para qualquer ulterior consultação dos operadores.

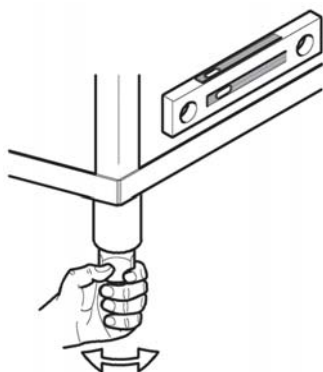
## CAP.2 INSTALAÇÃO

### 2.1 MOVIMENTAÇÃO E DESEMBALAGEM

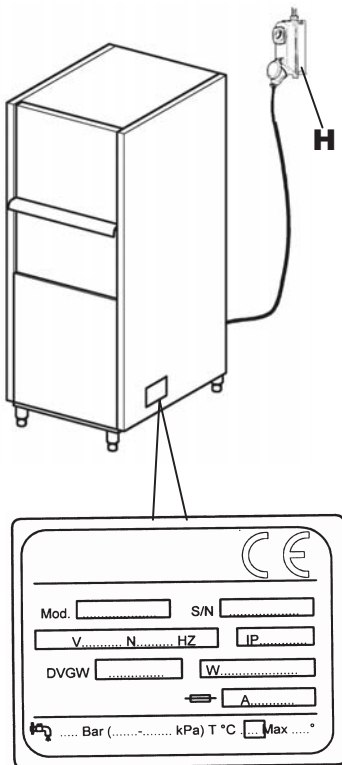


- Movimente as máquinas com muito cuidado por meio dum carro elevador.
- Verificar a integridade do aparelho. Caso houver estragos visíveis, informar imediatamente o vendedor e o transportador que efetuou o transporte. Em caso de dúvida, recomenda-se não utilizar o aparelho até que o mesmo não for controlado por pessoal especializado.
- Transportar a máquina para o local previsto para a sua instalação, retirando a embalagem.


**Os elementos da embalagem (saquinhos de plástico, espuma de poliestireno, pregos, etc.) não devem ser deixados ao alcance das crianças por constituírem fonte de potencial perigo.**



- A instalação deve ser efectuada de acordo com as instruções do construtor e por pessoal profissionalmente qualificado.
- Este aparelho foi projetado para funcionar somente com uma ligação fixa.
- Atarraxe nos suportes da máquina os pés e colocá-la na correcta posição e nivelá-la atarraxando ou desatarraxando os pés.
- A pavimentação deve levar em conta o peso global da máquina
- Seguindo as indicações enunciadas no esquema dimensional da máquina, preparar, no local de lavagem, as instalações de alimentação eléctrica, de abastecimento hídrico e esvaziamento.



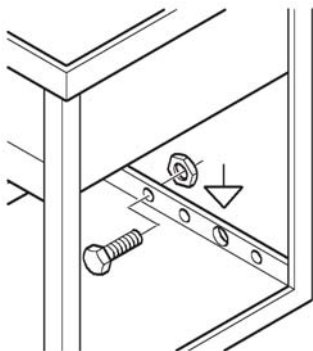
## 2.2 LIGAÇÃO ELETRICA

1. A conexão à rede deve ser efectuada por meio dum interruptor geral (H) deve ser do tipo omnipolar, que interrompe todos os contatos inclusive o neutro, com a distância entre os contatos abertos de pelo 3mm, com disparo do disjuntor termomagnético de segurança ou acoplado com fusíveis e capaz de suportar a corrente como indicadas na placa da máquina.
2. Antes de juntar o aparelho certifique-se de que tensão e frequência estejam correspondentes aos indicados na placa das características da máquina.
3. Antes de juntar a máquina com rede eléctrica certifique-se que não esteja tensão na linha de alimentação.
4. E rigorosamente proibido o uso de adaptadores, tomadas multiplas e extensoes.
5. Além disso a aparelhagem deve ser incluída num sistema equipotencial, cuja conexão se realiza por meio dum parafuso marcado pelo símbolo . O conductor equipotencial deve ter uma secção de 10 mm<sup>2</sup>.



O cabo de alimentação pode ser substituído somente por um outro de igual secção do género H07RN-F.

Para qualquer esclarecimento consulte a planimetria geral de instalação fornecida à parte.



## 2.3 LIGAÇÃO HIDRAULICA

Predispor o local de acordo com o esquema hidráulico em anexo

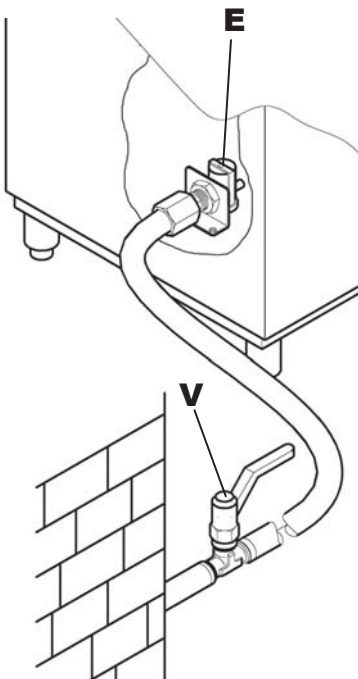
Antes de ligar o aparelho, controlar se entre a rede de alimentação hídrica e o aparelho foi interposta uma válvula de comporta que possibilite interromper a alimentação, se for preciso ou se houver a necessidade de consertos.

Por meio de um tubo flexível, ligar a electroválvula (E) de alimentação a torneira de alimentação (V). A capacidade da tubagem de alimentação da máquina não deverá ser inferior a 20 litros por minuto.

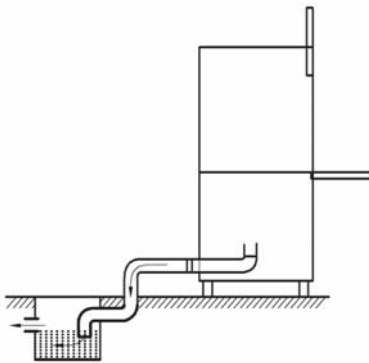
**Verificar se a temperatura da água de alimentação corresponde à recomendada na plaqueta das características.**

Caso a dureza da água resulte superior a de como tabela, aconselhamos a instalação de um descalcificador a juzante da válvula eléctrica de alimentação da máquina.

No caso de concentrações muito elevadas de minerais resíduos na água, ou de condutibilidades elevadas, aconselhamos a instalação de um equipamento de desmineralização ajustado para ter uma dureza resídua de como tabela.



	Características		Da	A
Dureza	Graus franceses	f	5	10
	Graus alemães	°dH	4	7'5
	Graus ingleses	°e	5	9,5
Minerais resíduos	Pound/ Squ. Inch	ppm	70	140
	Máximo	mg/l	300/400	



## 2.4 CONEXÃO À REDE DE DESCARGA

Sendo que o esvaziamento do tanque se dá pela gravidade, a descarga deve estar situada a um nível inferior em relação à base da máquina.

A cavilha de descarga deve ser ligada, por meio de um tubo flexível a um recipiente de recolha ou saída com sifão cavada no chão.

Pela posição dos descargos consulte a planimetria geral de instalação fornecida à parte.

## 2.5 PROGRAMAÇÃO DAS TEMPERATURAS

### Regulação das temperaturas de enxágue

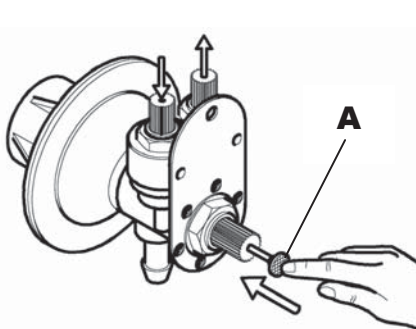
Com a máquina desligada, manter premido o botão **2** (*fig 1*) até que no display **9** apareça a letra "b" seguida pela temperatura programada para o enxágue em °C, é possível aumentar ou diminuir a temperatura através dos botões **4** e **7**.

Sair mantendo premido o botão **2** até visualizar os 2 traços.

### Regulação das temperaturas de lavagem:

Com a máquina desligada, manter premido o botão **2** (*fig 1*) até que no display **9** apareça a letra "b" premir novamente o botão **2** e aparecerá a letra "t" seguida pela temperatura programada para a lavagem em °C, é possível aumentar ou diminuir a temperatura através dos botões **4** e **7**.

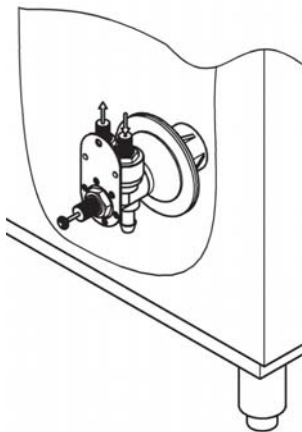
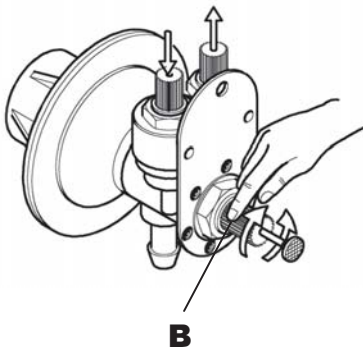
Sair mantendo premido o botão **2** até visualizar os 2 traços.



## 2.6 DOSAGEM DO CLARIFICADOR (Facultativo)

Antes de efetuar a sua regulação, o dosificador e o respectivo tubo de alimentação deverao ser enchidos, meio do botão (**A**).

Será preciso, a esta altura, ajustar o parafuso (**B**) de regulação do dosificador. Rodando esse parafuso em sentido horário ou anti-horário



obter-se-á, respectivamente, a redução ou a aumento da quantidade fornecida.

### O dosificador não deve funcionar nem ficar seco.

Uma dose excessiva de produto de enxágue provoca estrias azuladas na louça e ocasiona a formação de espuma no tanque de lavagem.

Louças cobertas de gotas de água e uma secagem demorada indicam, ao contrário, que a quantidade de produto de enxágue é insuficiente.

**7 cm de tubo = 1 g de produto**



**2.7 DETERGENTE**

### Maquina sem dosador de detergente

De acordo com as instruções do fabricante, introduzir a quantidade prevista de detergente .Esta quantidade, dependendo o tipo de detergente, pode oscillar da 2 a 4 gr/lt na água contida no tanque. Junte o detergente acerca lavagens na quantidade aconselhada pelo fornecedor escolhido.

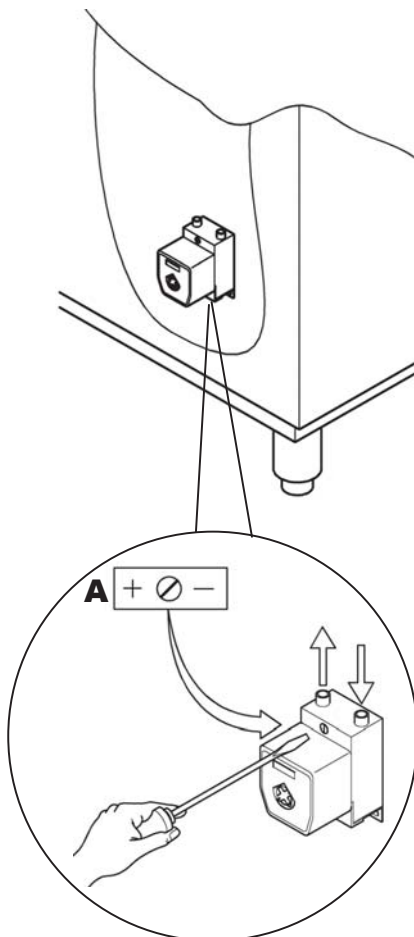
Este quantidade **supracitados** é a considerar para a **dureza da água** di 5-10°F (gradi francesi).

### Maquina com dosador de detergente

#### Programação

Mova o trimmer (A) determinando os intervalos de funcionamento e de pausa e de consequencia a quantidade de detergente.

- Gire o trimmer em senso horario se quiser mais detergente, caso contrario, gire em senso anti horario.
- Para terminar a programação avaliar o resultado de algumas lavagens.



### ATENÇÃO!

Nunca esvazie o nivel do recipiente, nunca adicione produtos impuros ou corrosivos.

A garantia não cobre os danos consequentes d'um uso errado do doseador.

## CAP.3 RECOMENDAÇÕES DE SEGURANÇA



### 3.1 RISCOS E INDICAÇÕES

- Nunca abra a porta rapidamente se ainda não tiver terminado o ciclo.
- Não mergulhe as mãos na solução de lavagem.
- Nunca tire os painéis máquina se a electricidade não estar excluída.
- O pessoal que efetua a instalação e a ligação elétrica deve instruir adequadamente os utilizadores sobre o funcionamento da instalação e nas medidas de segurança que deve ser seguida.
- O instalador deve dar também demonstrações práticas sobre o modo de utilização e certificar-se de que estejam em seu possesso as instruções anexadas na máquina.
- **Este aparelho é apenas para a utilização para qual foi construído. Qualquer outra utilização deve ser julgada inadequada e por isso perigosa.**
- A máquina não deve ser utilizada por operadores não qualificados.
- Não utilize **NUNCA** a máquina sem proteções (microcontatos painéis ou outros) predispostas pelo constructor se não for na presença de um técnico qualificado que tome as devidas precauções do caso.
- Não utilize **NUNCA** a máquina para lavar objetos de tipo, forma, medida, ou material incompatíveis com quanto indicado pelo construtor.
- A eventual reparação deve ser efectuada somente da firma produtora ou dum Centro de Assistência autorizado utilizando somente peças originais.
- Não respeitar quanto supradito pode alterar a segurança do aparelho.
- A máquina deve ficar desligada quando não estar utilizada.
- Não aproximar objectos magnéticos à máquina, poderá arrancar inadvertidamente.

#### É IMPORTANTE SABER QUE:

- **A máquina deve possuir uma perfeita ligação eléctrica à terra que deve ser periodicamente controlada e verificada.**

### 3.2 CONDIÇÕES NORMALIDADE SERVIÇO

Temperatura ambiente	: 40°Cmax 4°Cmin ( média 30°C)
Altitude	: até 2000 metrical
Relativo humidade	: Max 30% em 40°C Max 90% em 20°C
Transporte e Armazenamento	: entre -10°C e 55°C com paz até 70°C ( max 24 h )



### 3.3 ZONAS PERIGOSAS

Definição das zonas perigosas e modalidades (veja a figura na página seguinte) de manifestação do perigo, e descrição geral das medidas de protecção adoptadas



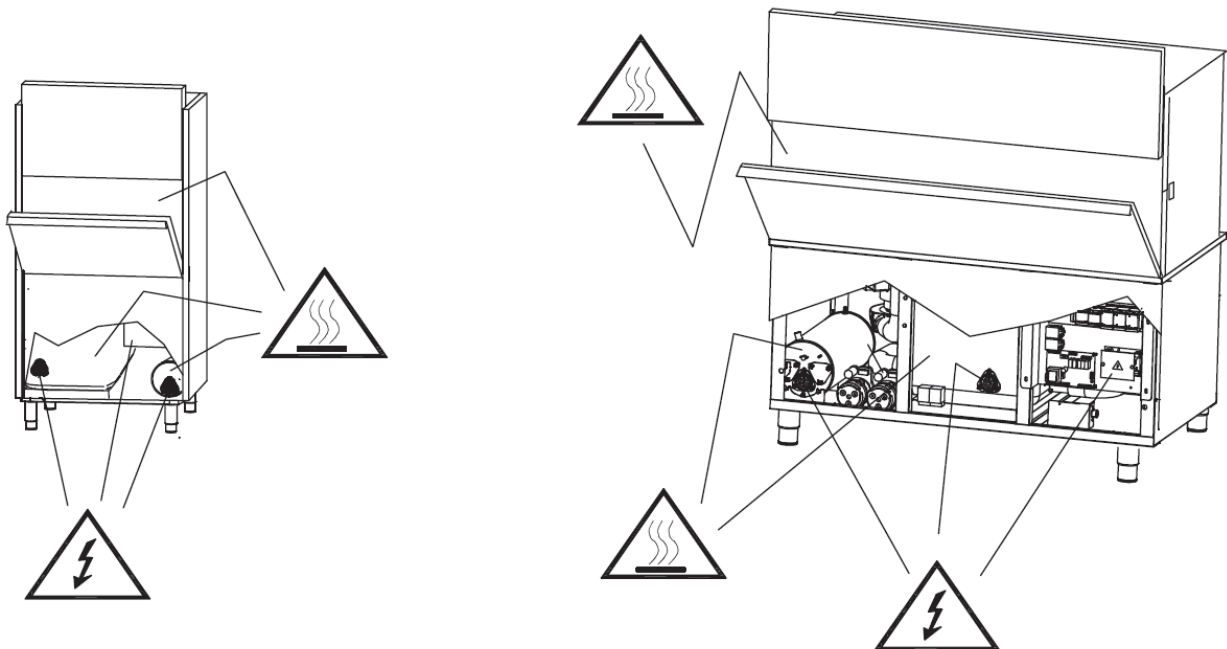
#### Tensão eléctrica perigosa.

- Quadro eléctrico geral
- Electrobombas
- Ventilador

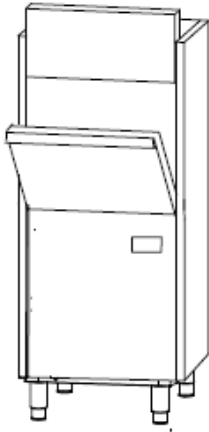


#### Pericolo di natura termica

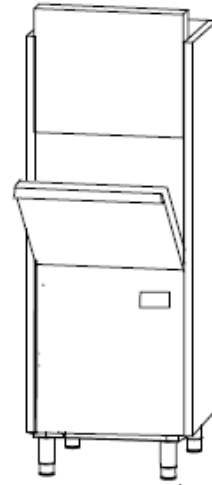
- Partes quentes



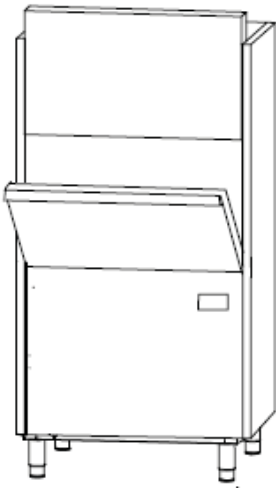
## 3.4 PRESSÕES ACÚSTICAS PLANAS



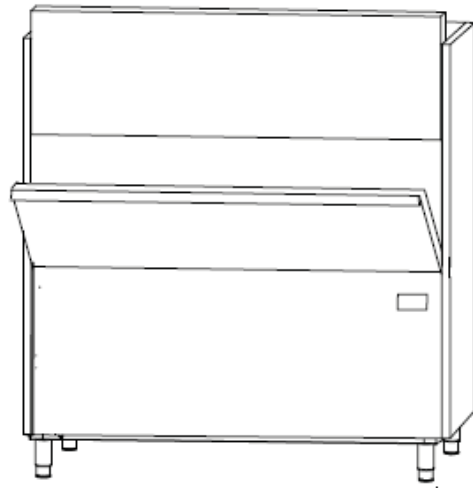
66 dB



66,8 dB



67,4 dB



74,3 dB

### 3.5 MENSAGENS DE ERRO

#### **O que fazer se o display mostra:**

##### ***E1 Enxagúe Insuficiente***

Quando no display aparece este tipo de erro significa que o enxagúe não foi efectuado correctamente. Portanto aconselha-se controlar que os pulverizadores de enxagúe estejam completamente livres, em seguida efectuar novamente um programa de lavagem, se o problema persistir contactar um centro de assistência técnica autorizada.

##### ***E2 Descarga insuficiente***

Quando o display mostra esta mensagem significa que o tanque não foi descarregado correctamente. Desligar e reacender a máquina, seleccionar o ciclo de descarga e :

- Controlar que durante o ciclo de descarga seja retirado o extravasamento pela descarga do tanque ( para versões com tubo de extravasamento) em seguida efectuar novamente uma descarga ou ciclo auto-limpante, se o problema persistir contactar um centro de assistência técnica autorizada.

##### ***E3 Aquecimento insuficiente***

Quando aparece este tipo de mensagem significa que o aquecimento do boiler não acontece correctamente. Desligar e acender a máquina, repetir o programa definido, se o problema persistir contactar um centro de assistência técnica autorizada.

##### ***Estranhos ruídos durante o aquecimento.***

Resistência completamente encrostada de calcário ou sais contidos em águas com alta condutibilidade, aconselha-se a sua substituição. Por favor controlar o funcionamento do depurador de água da máquina. Contactar um centro de assistência técnica autorizada.

##### ***E4 Carregamento do tanque insuficiente ou ruptura do sensor do nível de água no tanque.***

Quando aparece esta mensagem significa que houve um problema durante o carregamento.

Aconselha-se controlar que :

- Haja água na rede.
- O tubo de extravasamento esteja correctamente inserido ( para os modelos com tubo de extravasamento).
- A vazão e pressão da água sejam idóneas à máquina mencionada.  
Aconselha-se desligar e acender a máquina sem esvaziar o tanque, se o problema persistir contactar um centro de assistência técnica autorizada.

##### ***E5 ; E6 Ruptura do sensor de controlo da temperatura do tanque.***

Esta mensagem aparece quando a sonda que controla a temperatura da água de lavagem está quebrada.

Er 05: sensor aberto

Er 06: sensor em curto-circuito.

Aconselha-se contactar um centro de assistência técnica autorizada.

##### ***E7; E8 Ruptura do sensor de controlo da temperatura do boiler.***

Esta mensagem aparece quando a sonda que controla a temperatura da água do boiler está quebrada.

Er 07: sensor aberto

Er 08: sensor em curto-circuito.

Aconselha-se contactar um centro de assistência técnica autorizada.

##### ***Hb temperatura excessiva de enxagúe.***

Este tipo de mensagem aparece quando o sensor da temperatura do boiler detecta uma temperatura excessiva.

É necessário abaixar a temperatura programada do boiler.

- Lembramos que a intervenção de seguranças e sinalizações de altas temperaturas também podem ser provocadas pelo facto que a própria máquina é instalada a uma altitude superior a 2000 mt, neste caso aconselha-se abaixar cada programação de aquecimento na medida que o ponto de ebulição da água se abaixa.

**HT temperatura excessiva de lavagem.**

Este tipo de mensagem aparece quando o sensor da temperatura do tanque detecta uma temperatura excessiva.

É necessário abaixar a temperatura programada do tanque.

**SF Intervenção dos termóstatos de segurança**

Aconselha-se contactar um centro de assistência técnica autorizada

## CAP.4 UTILIZAÇÃO DA MÁQUINA

### 4.1 LEGENDA

Com referência à **Fig.1** há:

<b>1</b>	INDICADOR MÁQUINA ON	<b>6</b>	INDICADOR DO PROGRAMA 4 MINUTOS
<b>2</b>	BOTÃO ON /OFF	<b>7</b>	BOTÃO DE START
<b>3</b>	INDICADOR DO PROGRAMA 8 MINUTOS	<b>8</b>	INDICADOR MÁQUINA PRONTA
<b>4</b>	BOTÃO DE SELECÇÃO DO PROGRAMA	<b>9</b>	DISPLAY DA TEMPERATURA
<b>5</b>	INDICADOR DO PROGRAMA 2 MINUTOS		

### 4.2 SELECÇÃO DOS COMANDOS

1 ) Para acender a máquina premir o botão **2 ( Fig1)**.

O indicador **8** inicia a lampear, a máquina inicia o carregamento, lembrar-se de inserir correctamente o tubo de extravasamento, os filtros no tanque e fechar a porta.

Efectuado o carregamento a máquina inicia automaticamente o aquecimento e simultaneamente aspira a quantidade de detergente programada.

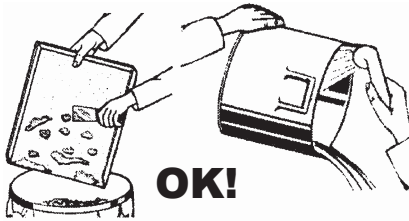
2) A máquina estará pronta para ser utilizada quando o indicador **8** estiver aceso em modo fixo. ( **Fig1**).

3) Seleccionar a duração do programa de lavagem conforme a própria exigência através do botão **4 ( Fig1)**.

É possível seleccionar por rotação programas de lavagem com duração de aproximadamente 2-4-8 minutos.

4) Abrir a porta e introduzir os objectos a lavar dispostos como descrito no capítulo seguinte “4.3 Disposição das louças.” Em seguida fechar a porta e iniciar a lavagem seleccionada através do botão 7. Durante a lavagem o indicador do ciclo seleccionado lampeja até o final do programa.

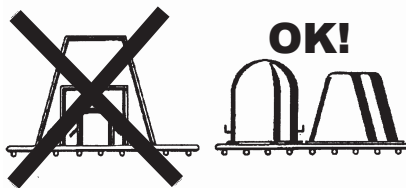
5) Quando o programa terminar, abrir a porta, extrair o cesto e esperar alguns segundos para que todos os objectos sequem regularmente



### 4.3 USO DA MÁQUINA

Com o objetivo de reduzir ao mínimo a manutenção, **RECOMENDAMOS UMA LIMPEZA PREVIA** de louças e talheres. A eliminação dos restos de comida, cascas de limão, palitos, caroços de azeitona, etc., que poderiam obstruir parcialmente o filtro da eletrobomba, reduzindo a eficácia da lavagem, melhorará de maneira substancial a qualidade do resultado final.

E aconselhável lavar louças e talheres antes que os restos de comida possam secar sobre as suas superfícies. No caso de sujeira endurecida, será conveniente deixar louças e talheres de molho antes de introduzi-los na máquina.



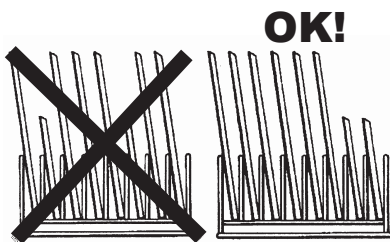
- De acordo com as instruções do fabricante, introduzir a quantidade prevista de detergente no tanque de lavagem.

- detergente deve ser de tipo industrial, de espuma freada.



- Não mergulhar as mãos nuas na água de lavagem, posicionar as xícaras e os copos virados de cabeça para baixo nas cestas. Inserir os pratos na cesta própria equipada com dedos de suporte com a superfície interna virada para cima.

- Colocar os talheres e as colherinhas de café com os cabos virados para baixo.



- Utilizar as cestas especificamente criadas para os diversos tipos de louças (pratos, copo, xícaras, talheres, etc.) Para economizar detergente e energia eléctrica, lavar somente cestas completas, sem contudo sobrecarregá-las. Evitar toda sobreposição de louças e talheres.

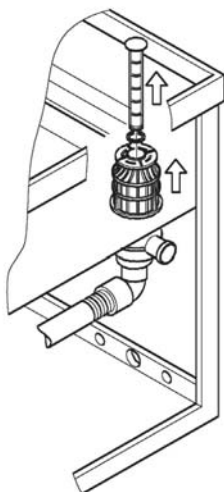
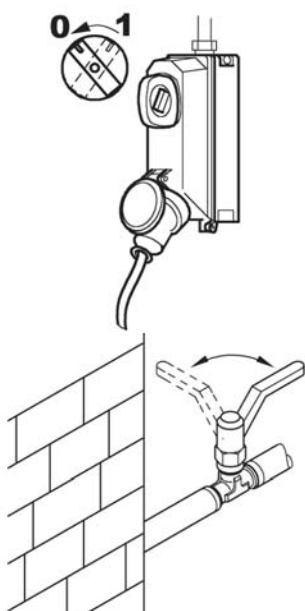
### 4.4 VISUALIZAÇÃO DAS TEMPERATURAS

O display 9 ( **Fig1** ) mostra a todo o momento a temperatura do enxágue, mantendo premido o botão 4 por alguns segundos ( **Fig4** ) é possível visualizar a temperatura da lavagem e em seguida o número de lavagens efectuadas ao longo da vida útil da máquina.

## 4.5 MENSAGENS DO DISPLAY

Mensagens do display:

- “do” : porta aberta.
- “t” : precede a temperatura de lavagem.
- “b” : precede a temperatura de enxagúe.
- “cc” : precede o número de programas de lavagem efectuados.
- “Er” : precede o tipo de erro ou avaria.
- “sf” : ver capítulo 3 mensagens de erros.
- “Hb” : ver capítulo 3 mensagens de erros.
- “Ht” : ver capítulo 3 mensagens de erros



## 4.6 OPERAÇÕES DE FIM SERVIÇO

- Desligue a máquina
- Abra a porta e extraia o cesto com a louça limpa.
- Descarregue a água do tanque levantando o demasiado-cheio. No modelo com bomba de descarga, respeite as operações descritas no parágrafo «Instruções de uso».
- Desligue o interruptor geral a montante da aparelhagem. Feche a válvula de comporta da conexão hidráulica.
- Tire os filtros e limpe-os com uma escovinha de nylon sob um jacto de água.
- Não deixe cair no interior do tanque os sobras de sujo depositados no fundo do filtro bomba descarga. Limpe o tanque com pressão moderada de água. Limpe as paredes exteriores quando estão frias, com produtos não abrasivos feitos expressamente para a manutenção do aço.

**NOTA:** Não limpe o aparelho com jactos directos de água ou com alta pressão, como eventuais infiltrações nos elementos eléctricos podem comprometer o regular funcionamento do aparelho e de cada dispositivo de segurança, com decadência da garantia.

## CAP.5 MANUTENÇÃO

### 5.1 REGRAS GERAIS

A máquinas são projectadas para reduzir ao mínimo as exigências de manutenção. As seguintes regras devem ser respeitadas minuciosamente para garantir uma longa duração e um funcionamento sem danos.

De qualquer maneira devem ser respeitadas as seguintes regras gerais para manter a máquina em perfeito ordem:

- a máquina deve estar limpa e em ordem
- as reparações urgentes ou provisórias não devem tornar-se habituais

É muito importante o respeito das regras de manutenção periódica: todos os órgãos da máquina devem ser periodicamente controlados para evitar eventuais anomalias, antecipando assim os tempos e os meios necessários para a eventual intervenção de manutenção.

**Antes de efectuar as operações de limpeza, desligue a alimentação eléctrica da máquina.**

### 5.2 MANUTENÇÃO PERIODICA (deve ser feita no mínimo cada 20 dias)

Para facilitar as seguintes operações, tire do seu lugar o tear porta-cestos.

- Desmonte os braços de enxaguadura superior e inferior, desatarraxando o fecho de fixação.
  - Desatarraxar e limpar todos os borrifadores e tornar a montá-los no seu devido lugar.
  - Desmonte os braços de lavagem superior e inferior, desatarraxando o perno de enxaguadura limpe-os e enxague-os.
  - Tirar o filtro da bomba de lavagem. Limpá-lo e enxaguá-lo.
  - Limpar, agora, com muito esmero o tanque de lavagem.
  - Deixar a capota do aparelho aberta durante todo o periodo de descanso.
  - Devido aos sais de cálcio e de magnésio presentes na água, depois de certo periodo de funcionamento, que varia em função da dureza da água, sobre as superficies internas do tanque do aquecedor e dos tubos forma-se uma incrustação calcária que pode prejudicar o bom funcionamento do aparelho.
-

- Torna-se, portanto, indispensável a desincrustação periódica dessas peças, a ser executada por pessoal tecnicamente qualificado.
- Caso o aparelho tenha que ficar parado por longo período, lubrificar as superfícies de aço com óleo de vaselina ..
- Caso houver o risco de formação de gelo, fazer descarregar a água do aquecedor e da bomba de lavagem por pessoal qualificado.
- **No caso de mau funcionamento ou de defeitos, dirigir-se exclusivamente a um centro de assistência técnica autorizado pelo construtor do aparelho ou pelo seu concessionário.**



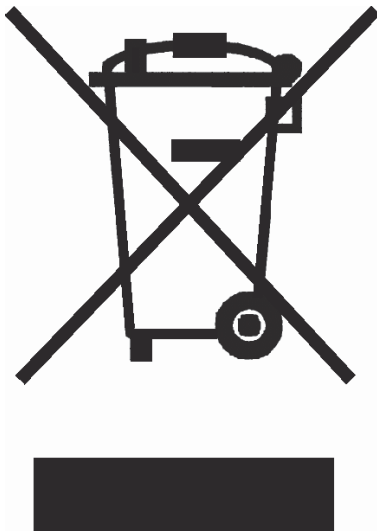
## **CAP.6 DESMANTELAMENTO**

### **6.1 DESMANTELAMENTO DA MÁQUINA**

Nas nossas máquinas não há materias que requerem processos especiais de escoamento.

### **6.2 ELIMINIÇÃO CORRECTA DESTE PRODUÇO**

**(Resíduo de Equipamentos Eléctricos e Electrónicos)**



Esta marca, apresentada no produto ou na sua literatura indica que ele não deverá ser eliminado juntamente com os resíduos domésticos indiferenciados no final do seu período de vida útil. Para impedir danos ao ambiente e à saúde humana causados pela eliminação incontrolada de resíduos deverá separar este equipamento de outros tipos de resíduos e reciclá-lo de forma responsável, para promover uma reutilização sustentável dos recursos materiais.

Os utilizadores domésticos deverão contactar ou o estabelecimento onde adquiriram este produto ou as entidades oficiais locais para obterem informações sobre onde e de que forma podem levar este produto para permitir efectuar uma reciclagem segura em termos ambientais.

Os utilizadores profissionais deverão contactar o seu fornecedor ou consultar os termos e condições do contrato de compra. Este produto não deverá ser misturado com outros resíduos comerciais para eliminação.



**HAKEMISTO**

<b>LUKU 1 ESIPUHE .....</b>	<b>3</b>
<b>LUKU 2 ASENNUS .....</b>	<b>3</b>
2.1 SIIRTÄMINEN JA PAKKAUKSESTA PURKAMINEN .....	3
2.2 SÄHKÖLIITÄNTÄ.....	4
2.3 VESILIITÄNTÄ .....	4
2.4 VIEMÄRILIITÄNTÄ.....	5
2.5 LÄMPÖTILAN SÄÄTÖ .....	5
2.6 HUUHTELUAINEEN ANNOSTELIJA .....	5
2.7 PESUAINE .....	6
<b>LUKU 3 TURVASUOSITUKSET .....</b>	<b>7</b>
3.1 MUITA RISKEJÄ JA VAROITUKSIA.....	7
3.2 TAVANMUKAINEN ASEPALVELUS OLOSUHTEET .....	7
3.3 VAARALLISET ALUEET .....	8
3.4 LAAKEA AKUSTINEN PAINE .....	9
3.5 VIRHEVIESTIT.....	10
<b>LUKU 4 KONEEN KÄYTTÖ.....</b>	<b>11</b>
4.1 SELITYKSET .....	11
4.2 TOIMINTOJEN VALINTA.....	11
4.3 LAITTEEN KÄYTTÖ.....	12
4.4 LÄMPÖTILAN NÄYTTÖ.....	12
4.5 NÄYTÖN VIESTIT.....	13
4.6 KÄYTÖN JÄLKEEN .....	13
<b>LUKU 5 KUNNOSAPITO .....</b>	<b>14</b>
5.1 YLEISTÄ .....	14
5.2 MÄÄRÄAIKAINEN HUOLTO (suoritettava vähintään joka 20. päivä).....	14
<b>LUKU 6 HÄVITTÄMINEN.....</b>	<b>15</b>
6.1 ASTIANPESUKONEEN HÄVITTÄMINEN .....	15
6.2 TÄMÄN TUOTTEEN TURVALLINENE HÄVITTÄMINEN .....	15

---



## LUKU 1 ESIPUHE

Tämä opas sisältää tärkeitä ohjeita koskien asennuksen, käytön ja huollon eri vaiheiden turvallisuutta.

Laitekäyttäjällä on velvollisuus tutustua tähän oppaaseen ennen minkään siirto-, asennus-, käyttö-, huolto- tai käytöstä poistamistoimenpiteen suorittamista; on siis tärkeää säilyttää opas kokonaisuudessaan varmassa paikassa koko laitteen käyttöajan ja ottaa oppaasta mahdollisia kopioita usein tapahtuvaa oppaan käyttöä silmälläpitäen.

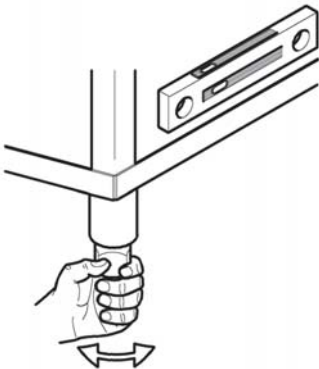
## LUKU 2 ASENNUS

### 2.1 SIIRTÄMINEN JA PAKKAUKSESTA PURKAMINEN



- Laitteen siirtäminen tulee suorittaa erittäin huolellisesti haarukkatrukin avulla.
- Tarkista laitteen eheys ja mikäli siinä on havaittavissa vaurioita, ota välittömästi yhteys laitteen myyjään ja kuljetuksen suorittaneeseen yritykseen. Mikäli et ole varma laitteen kunnosta, älä ota sitä käyttöön ennen kuin ammattitaitoinen henkilö on sen tarkastanut.
- Kuljeta laite sen asentamiseen varattuun tilaan ja pura laite pakkauksesta.

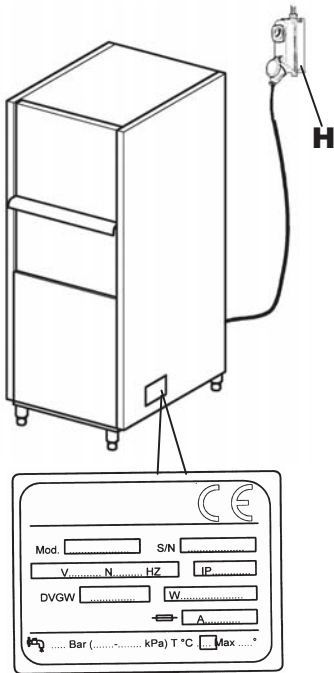
**Pakkausmateriaaleja (muovipussit, styrox-levyt, naulat, jne.) ei saa jättää lasten ulottuville niiden sisältämän vaaran vuoksi.**




- Asennus tulee suorittaa laitevalmistajan ohjeiden mukaan ja ammattitaitoisen henkilön toimesta.
- Tätä laitetta saa käyttää ainoastaan kiinteässä asennuksessa.
- Sijoita laite sille varattuun paikkaan ja huolehdi siitä, että se on täysin suorassa säätämällä tukijalkoja.
- Lattiatason pitää kyetä kantamaan laitteen kokonaispaino.
- Noudattaen asennuskaaviossa annettuja ohjeita, järjestä pesukoneen asennustilan sähkön ja veden jakelu ja viemäröinti.



## 2.2 SÄHKÖLIITÄNTÄ



1. Verkkoon liitäntä tulee suorittaa pääkatkaisimen välityksellä (H) pääkatkaisimen pitää olla moninapaliitin, joka kytkee irti kaikki koskettimet, myös nollaliittimen ja jossa avointen liittimien välinen etäisyys vähintään 3 mm, varustettu magnetotermisellä turvakytkimellä tai kytketty sulakkeisiin, jotka kykenevät kestämään tyyppikilvessä osoitetun maksimivirran.
2. Varmistu siitä, että sähköverkon virran jännite ja taajuus vastaavat laitteen tekniset ominaisuudet sisältävässä, laitteen oikealle sivulle kiinnitettyssä tyyppikilvessä osoitettuja arvoja.
3. Voimassa olevien turvamääräysten mukainen tehokas maattokytkeä takaa laitekäyttäjän ja laitteiston turvallisuuden.
4. On ehdottomasti kiellettyä käyttää sovittimia, monijakopistorasioita ja jatkojohtoja.
5. Koneiston täytyy sitäpaitsi sisältyä ekvipotentiaaliseen systeemiin, jonka yhteys järjestetään yhden ruuvin,  tunnistettu symbolilla. Ekvipotentialin johdolla täytyy olla 10 mm<sup>2</sup> osa.



Laitteen mukana toimitettava virran syöttöjohto voidaan korvata ainoastaan H07RN-F-tyyppisellä johdolla, jossa sama poikkileikkaus.

Lisätietoja saa liitteenä olevasta sähkökaaviosta.

## 2.3 VESILIITÄNTÄ

Valmistele tila liitteenä toimitetun vesiliitäntäkaavion vaatimukset täyttäväksi.

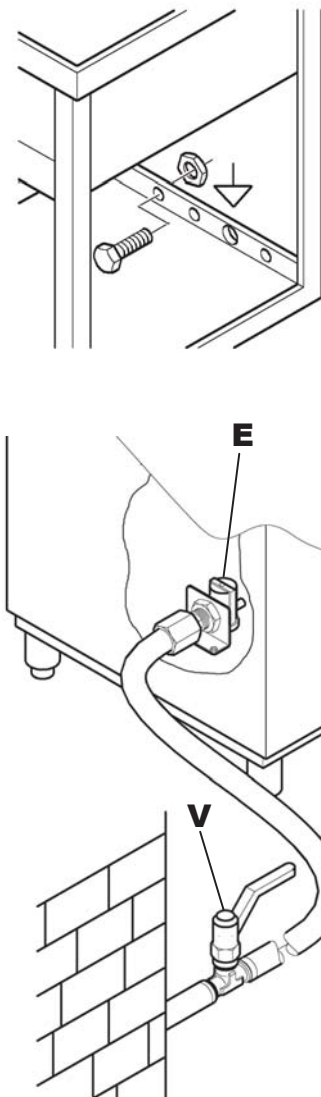
Ennen laitteen liittämistä vesijohtoverkkoon varmistu siitä, että vesijohtoverkon ja laitteen välille on asennettu sulkuventtiili, jonka avulla veden syöttö voidaan keskeyttää tarpeen vaatiessa tai korjausten ajaksi.

Liitä joustavan letkun avulla syötön elektroniventtiili (E) sulkuventtiiliin (V) ja varmistu siitä, että virtauskapasiteetti on vähintään 20 litraa minuutissa.

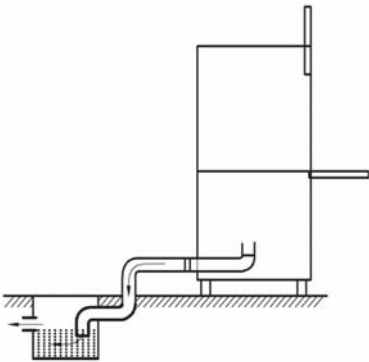
**Varmistu siitä, että syöttöveden lämpötila ja paine vastaa tekniset ominaisuudet osoittavassa kilvessä esitettyjä arvoja.**

Mikäli veden kovuusaste on suurempi kuin on osoitettu taulukossa, on suositeltavaa asentaa kalkinpoistolaite laitteen vedensyöttöpuolen elektroniventtiiliin yläpuolelle.

Mikäli veden jäljellejäävien mineraalien pitoisuus on erittäin korkea, on suositeltavaa asentaa kalibroitu mineraalinpoistolaitteisto, jotta saadaan aikaan seuraavassa taulukossa osoitettu veden kovuus.



	Ominaisuudet		Alkaen	Saakka
Kovuus	Ranskalaiset asteet	f	5	10
	Saksalaiset asteet	°dH	4	7,5
	Englantilaiset asteet	°e	5	9,5
	Miljoonasosia	ppm	70	140
Jäännösmine- raalit	Maksimi	mg/l	300/400	



## 2.4 VIEMÄRILIITÄNTÄ

Altaan tyhjennys tapahtuu painovoiman avulla, jonka vuoksi viemärointi tulee sijoittaa laitteen alustaa alemmalle tasolle.

Tyhjennysputki pitää liittää joustavan letkun avulla viemärikaivoon tai lattiaan sijoitettuun lapolla varustettuun lattiakaivoon.

Laitteen tyhjennysputkiston mitat on osoitettu liitteenä toimitetussa asennuskaaviossa.

## 2.5 LÄMPÖTILAN SÄÄTÖ

### HuuhTELULÄMPÖTILAN SÄÄTÖ:

Kun laite on sammutettu, paina näppäintä **2 (kuva 1)**, kunnes näytölle **9** ilmaantuu b ja huuhtelun asetustilämpötila (°C). Voit kasvattaa tai vähentää lämpötilaa näppäimellä **4** ja **7**.

Poistu painamalla näppäintä **2**, kunnes näytöllä näkyy kaksi viivaa.

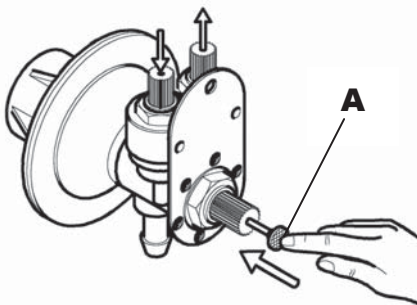
### Pesulämpötilan säätö:

Kun laite on sammutettu, paina näppäintä **2 (kuva 1)**, kunnes näytölle **9** ilmaantuu b. Paina näppäintä **2** uudelleen. Näytölle ilmaantuu t ja pesun asetustilämpötila (°C). Voit kasvattaa tai vähentää lämpötilaa näppäimellä **4** ja **7**.

Poistu painamalla näppäintä **2**, kunnes näytöllä näkyy kaksi viivaa.

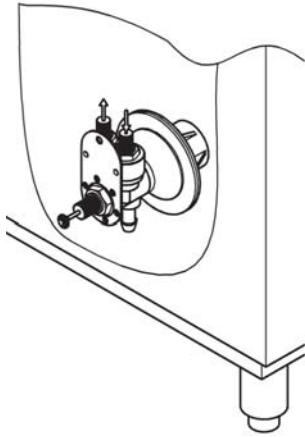
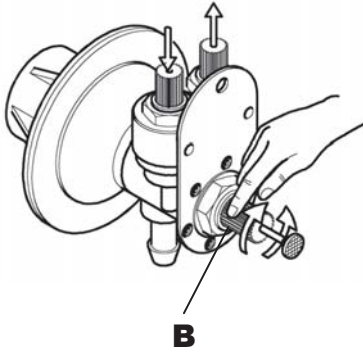


## 2.6 HUUHTELUAINEN ANNOSTELIJA (LISÄVARUSTE)



Ennen säädön suorittamista, annostelija ja sen syöttöputki pitää täyttää imupainikkeen (**A**) avulla.

Säätö suoritetaan annostelijan keskiosaan sijoitetun mutterin (**B**) avulla kiertäen sitä myötä- tai vastapäivään saaden siten aikaan joko laitteen annosteleman määrän väheneminen tai lisääntyminen.



**Annostelijaa ei saa pitää toiminnassa ilman kirkastetta tai jättää sitä kuivaksi.**

Liiallinen kirkasteen annostus jättää sinertäviä raitoja astioihin ja aiheuttaa vaahdon syntymistä pesualtaassa.

Sen sijaan astiat, joihin on jäänyt vesipisaroita ja jotka kuivuvat melko hitaasti ovat osoituksena siitä, että kirkasteen määrä on riittämätön.

**7 cm putkea = 1 gr valmistetta**



**2.7 PESUAINNE**

**Laitteet ilman pesuaineen annostelulaitetta**

Sijoita pesuainetta kaukaloon valmistajan suosittelema määrä. Määrä voi vaihdella 2-4g/pesualtaan sisältämää vesilitraa kohti. Pesuainetta lisätään noin joka 5 pesun jälkeen pesuaineen toimittajan suosittelema määrä.

Yllämainitut määrät koskevat keskikovaa **5-10°F** (ranskalaiset asteet) vettä.

**Kone, jolla on pesuaineenjakajaa**

**Säädöt**

Käynnistys-/sammutusaikaa ja tämän johdosta myös pesuaineen määrää säädetään siis säätölaitteen (**A**) avulla.

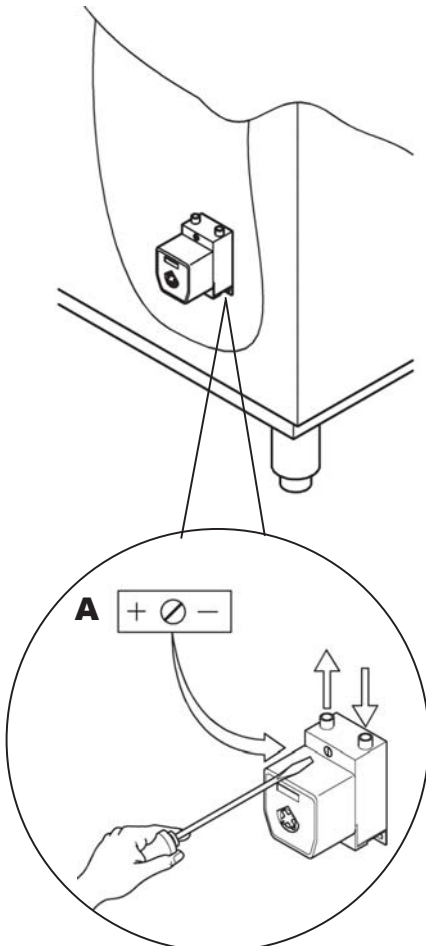
- Käännä säätölaitetta myötä- tai vastapäivään, jolloin syötön määrää joko lisätään tai vähennetään.
- Hienosäätö on suoritettava muutamien pesujen tuloksen perusteella.



**HUOMIO!**

Säiliön tasoa ei saa koskaan laskea täysin tyhjäksi. Säiliöön ei saa kaataa syövyttäviä tai likaisia tuotteista.

Takuu ei vastaa vahingoista, jotka johtuvat annostelijan virheellisestä käytöstä.



## LUKU 3 TURVASUOSITUKSET



### 3.1

### MUITA RISKEJÄ JA VAROITUKSIA

- Älä koskaan avaa laitteen luukkua nopeasti ellei kierros ole loppu.
- Paljaita käsiä ei saa koskaan upottaa pesun livokseen.
- Älä milloinkaan poista laitteen suojalevyjä ennen kuin olet kytkenyt laitteen irti sähköverkosta.
- Ammattimiehellä, joka suorittaa asennuksen ja sähköyhteyden, on velvollisuus opettaa käyttäjää käyttämään konetta ja tutustumaan käytettäviin turvaohjeisiin.
- Asentajan täytyy myös esittää käyttäjälle käytännössä kuinka konetta käytetään ja luovuttaa kirjalliset ohjeet, jotka annetaan koneen mukana.
- **Laitetta saa käyttää vain sen oikeaan käyttötarkoitukseen. Kaikki muu käyttö katsotaan virheelliseksi ja mahdollisesti vaaralliseksi.**
- Kouluttamaton henkilökunta ei saa käyttää laitetta.
- Älä käytä KOSKAAN konetta ilman suoyausta (mikrokosketukset, panelit tai muut) jonka rakentaja on edeltäpäin määrännyt jos läsnä ei ole ammattimiestä jotka ottaa tilanteen hallintaan.
- Älä käytä KOSKAAN koneetta sellaisten sineittein pesuun, joitten muoto, laji, koko tai aine ei ole sopiva rakentajan määräyksen mukaisesti.
- Mahdollinen tuotteen korjaus suoritetaan vain valmistuspaikassa tai valtuutetussa huoltokeskuksessa käyttäen yksinomaan alkuperäisiä
- Mikäli yllämainittuja ohjeita ei noudateta, saattaa astianpesukonen käyttöturvallisuus vaarantua.
- Astianpesukoneen virta on katkaistava kun laite ei ole käytössä.
- Älä aseta magneettisia esineitä laitteen lähelle, ettei se käynnisty tahattomasti.

#### TÄRKEÄÄ:

- Laite tulee maadoittaa asianmukaisesti. Maadoitus tulee tarkistaa määräajoin.

### 3.2 Tavanmukainen asepalvelus olosuhteet

Ympäröivä Kuume : 40°Cmax 4°Cmin ( määrätä keskiarvo 30°C)

Korkeus : ennen kuin 2000 metri-

Omainen kosteus : max 30% aikaa max 90% aikaa 20°C

Kiihko ja Muisti : kesken -10°C ja 55°C avulla järjestys ennen kuin 70°C ( max 24 h)

### 3.3 VAARALLISET ALUEET

Vaarallisten alueiden määrittely, vaaran ilmeneminen (kts. kuvaa seuraavalla sivulla) ja yleisesitykset sovelletuista suojausmenetelmistä.



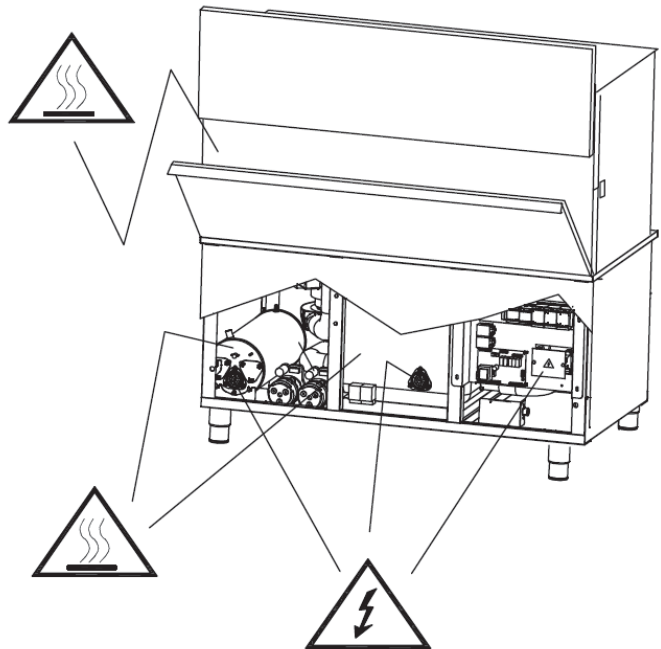
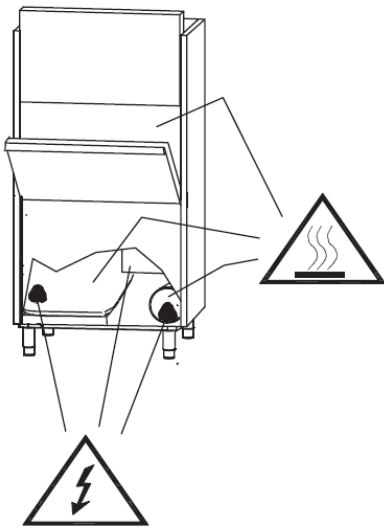
#### **Korkeajännitevaara.**

- Pääsähkötaulussa
- Sähköpumpuissa
- Tuulettimessa



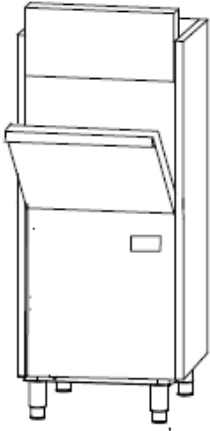
#### **Korkea lämpötila**

- Kuuma osia

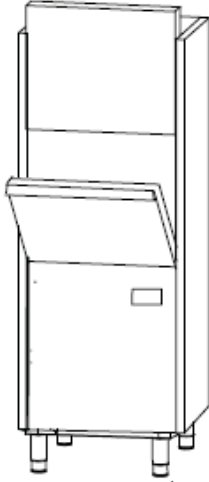




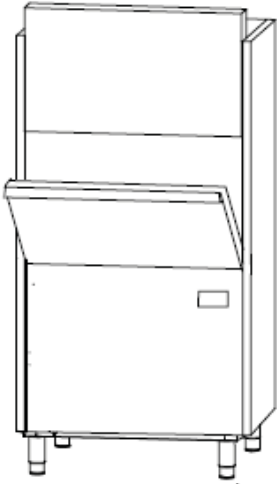
3.4 LAAKEA AKUSTINEN PAINE



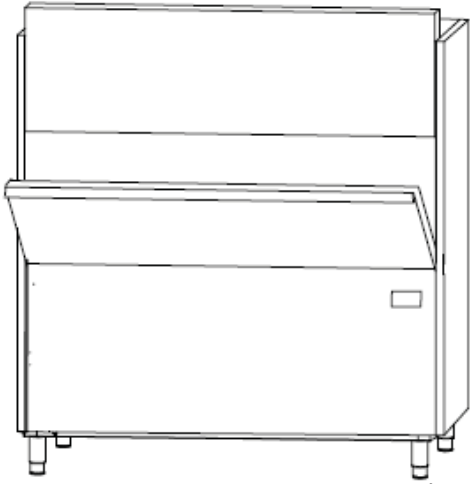
66 dB



66,8 dB



67,4 dB



74,3 dB

**Mitä tehdä, jos näytöllä näkyy:*****E1 Ei huuhtelua***

Jos näytöllä näkyy tämä viesti, huuhtelua ei ole suoritettu oikein. Tarkista, etteivät huuhteluvartret ole tukossa ja suorita uusi pesuohjelma. Ota yhteys valtuutettuun huoltokeskukseen, jos ongelma toistuu.

***E2 Ei vedenpoistoa***

Jos näytöllä näkyy tämä viesti, pesutilasta ei ole poistettu vettä oikein.

Sammuta ja käynnistä laite uudelleen. Valitse vedenpoisto ja:

- Tarkista, että ylivuotosuoja on poistettu pesutilan poistoaukosta vedenpoiston ajaksi (ylivuotosuojalla varustetut mallit). Suorita uusi vedenpoisto tai itsepuhdistusohjelma. Ota yhteys valtuutettuun huoltokeskukseen, jos ongelma toistuu.

***E3 Ei lämmitystä***

Kun näytöllä näkyy tämä viesti, boilerin lämmitys ei tapahdu oikein. Sammuta ja käynnistä laite ja suorita asetettu ohjelma uudelleen. Ota yhteys valtuutettuun huoltokeskukseen, jos ongelma toistuu.

***Poikkeavia ääniä lämmityksen aikana***

Vastuksessa on erittäin johtavasta vedestä muodostuneita kalkki- tai suolakerääntymiä. Vaihda vastus. Tarkista laitteen vedenpehmentimen toiminta.

Ota yhteys valtuutettuun huoltokeskukseen.

***E4 Pesutila ei täyty vedellä tai pesutilan veden tasoanturi on rikkoutunut.***

Kun näytöllä näkyy tämä viesti, vedentäytössä on ongelma.

Tarkista, että:

- vesiverkossa on vettä
- ylivuotosuoja on asetettu oikein (ylivuotosuojalla varustetut mallit)
- veden virtausnopeus ja paine soveltuvat laitteelle.

Sammuta ja käynnistä laite tyhjentämättä pesutilaa. Ota yhteys valtuutettuun huoltokeskukseen, jos ongelma toistuu.

***E5 ; E6 Pesutilan lämpötila-anturin rikkoutuminen***

Kun näytöllä näkyy tämä viesti, pesutilan lämpötila-anturi on rikkoutunut.

Er 05: anturi auki.

Er 06: anturi oikosulussa.

Ota yhteys valtuutettuun huoltokeskukseen.

***E7 ; E8 Boilerin lämpötila-anturin rikkoutuminen***

Kun näytöllä näkyy tämä viesti, boilerin lämpötila-anturi on rikkoutunut.

Er 07: anturi auki.

Er 08: anturi oikosulussa.

Ota yhteys valtuutettuun huoltokeskukseen.

**Hb Liian korkea huuhtelulämpötila**

Kun näytöllä näkyy tämä viesti, boilerin lämpötila-anturi on havainnut liian korkean lämpötilan. Vähennä boilerin asetustilaa.

- Muista, että suojalaitteiden laukeaminen ja korkean lämpötilan merkinannot saattavat johtua myös laitteen asennuksesta yli 2 000 m korkeudelle meren pinnasta. Vähennä tässä tapauksessa kaikkia lämmitysasetuksia, sillä veden kiehumispiste laskee.

**HT Liian korkea pesulämpötila**

Kun näytöllä näkyy tämä viesti, pesutilan lämpötila-anturi on havainnut liian korkean lämpötilan. Vähennä pesutilan asetustilaa.

**SF Suojatermostaattien laukeaminen**

Ota yhteys valtuutettuun huoltokeskukseen

**LUKU 4 KONEEN KÄYTTÖ****4.1 SELITYKSET**

Katso **Kuvaa1** jossa näkyvät:

<b>1</b>	LAITE PÄÄLLÄ -MERKKIVALO	<b>6</b>	4 MIN OHJELMAN MERKKIVALO
<b>2</b>	VIRTAKYTKIN	<b>7</b>	KÄYNNISTYSNÄPPÄIN
<b>3</b>	8 MIN OHJELMAN MERKKIVALO	<b>8</b>	LAITE VALMIS -MERKKIVALO
<b>4</b>	OHJELMAN VALINTANÄPPÄIN	<b>9</b>	LÄMPÖTILANÄYTTÖ
<b>5</b>	2 MIN OHJELMAN MERKKIVALO		

**4.2 TOIMINTOJEN VALINTA**

1) Käynnistä laite painamalla virtakytkintä **2 (kuva 1)**.

Merkkivalo **8** alkaa vilkkua ja laite aloittaa vedentäytön. Muista asettaa ylivuotosuoja ja sihdit oikein pesutilaan ja sulje luukku.

Kun laitteen vedentäyttö on suoritettu, laite aloittaa lämmityksen automaattisesti ja imee samalla asetetun pesuainemäärän.

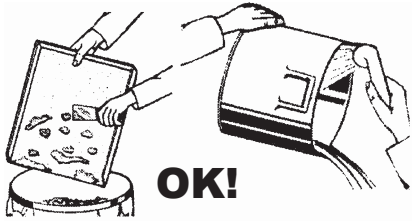
2) Laite on käyttövalmis, kun merkkivalo **8** syttyy kiinteästi (**kuva 1**).

3) Valitse pesuohjelman aika tarpeen mukaan näppäimellä **4 (kuva 1)**.

Voit valita vuorotellen noin 2 - 4 - 8 minuutin pesuohjelmia.

4) Avaa luukku ja aseta pestävät astiat seuraavan luvun 4.3 Astioiden asetus mukaan. Sulje luukku ja käynnistä valittu pesuohjelma näppäimellä **7**. Valitun ohjelman merkkivalo vilkkuu pesun aikana ohjelman loppuun asti.

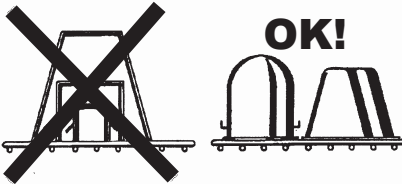
5) Avaa ohjelman päätyttyä luukku, vedä kori ulos ja odota muutama sekunti, että kaikki astiat kuivuvat asianmukaisesti.



### 4.3 LAITTEEN KÄYTTÖ

Vähentääksenne mahdollisimman paljon laitteelle suoritettavia huoltotoimia, **SUOSITTELEMME ESIPESUN SUORITTAMISTA** lautasille. Sähköpumpun suodatinta mahdollisesti osittain tukkivien ja siten laitteen tehoa heikentävien ruuan tähteiden, sitruunan kuorien, hammastikkujen, oliivin kivien jne. poistaminen parantaa oleellisesti lopputuloksen laatua.

**On suositeltavaa pestä astiat ennen kuin ruuan tähteet ennättävät kuivua niiden pinnalle. Mikäli astioissa on kovettuneita ruokatahroja, on syytä suorittaa astioiden liotus ennen astioiden ja aterimien panemista koneeseen.**



- Valmistajan ohjeita noudattaen panna pesualtaasen oikea määrä pesuainetta.

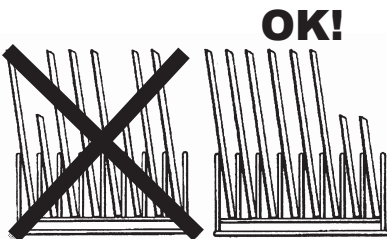
- Pesuaineen tulee olla matalavaahtoista ja teolliseen pesuun tarkoitettua.



- Älkää upottako paljaita käsiä pesuveteen, asettakaa kupit ja lasit alassuun koreihin. Asettakaa lautaset niille tarkoitettuun tukikannattimilla varustettuun koriin sisäpinta ylöspäin.

- Asettakaa aterimet ja kahvilusikat kahva alaspäin.

- Älkää panko hopeisia ja teräksisiä aterimia samaan aterinkoriin. Siitä saattaa aiheutua hopean tummuminen ja mahdollisesti ruostumattoman teräksen syöpyminen. Milloin vain mahdollista, peskää lasit ja lasilautaset ensimmäisinä.



- Käyttäkää erityisiä koreja, jotka on vartavasten suunniteltu erityyppisille astioille (lautaset, lasit, kupit, aterimet jne.) Säästääkseen pesuainetta ja sähköä, peskää vain täysiä korillisia kuitenkin täyttämättä niitä liian täyteen. Välttäkää panemasta astoita päällekkäin.

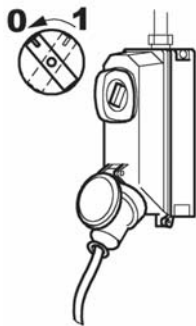
### 4.4 LÄMPÖTILAN NÄYTTÖ

Huuhtelulämpötila näkyy kaiken aikaa näytöllä **9 (kuva 1)**. Paina näppäintä **4** muutaman sekunnin ajan (**kuva 4**) asettaaksesi näytölle pesulämpötilan ja sen jälkeen laitteen käyttöikänsä aikana suorittamien pesuohjelmien määrän.

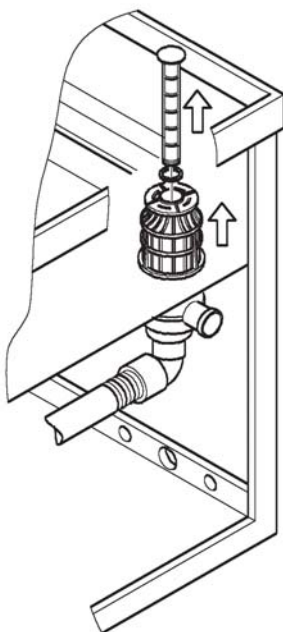
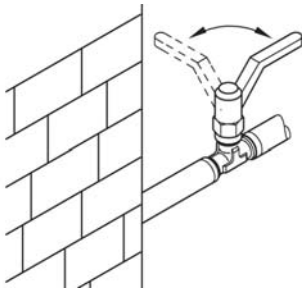
## 4.5 NÄYTÖN VIESTIT

Näytön viestit:

do: luukku auki  
 t: pesulämpötila  
 b: huuhtelulämpötila  
 cc: suoritettujen pesuohjelmien määrä  
 Er: virhe tai vika  
 sf: ks. luku 3 Virheviestit  
 Hb: ks. luku 3 Virheviestit  
 Ht: ks. luku 3 Virheviestit



## 4.6 KÄYTÖN JÄLKEEN



- Poistaa painetta koneesta virrankatkaisutoiminnalla
- Avaa luukku ja nosta ulos kori jossa puhtaat astiat ovat.
- Poistaa altaan vesi nostaen ylisyoökykelluke. Poistopumpun mallissa noudatetaan selitettyä toimitusta " Käyttö ohjeen " pykälässä.
- Irroittaa päävirrankatkaisin koneesta.
- Sulkea sulkuventtiili hydraulisen yhteyden takia.
- Poistaa suodattimet, puhdistaa ne juoksevassa vedessä nailon harjalla.
- Ottaa huomioon ettei saa tippua poistopumppuun likaista jätettä puhdistettaessa altaan sisällä pohjalla devan poistopumpun suodatinta. Puhdistaa allas hillityllä veden heitolla. Pestä ulkopinnat kune ovat kylmiä, ei hiomistuoteilla vaan erikoisesti valmistetuilla tuoteilla teräksen kunnossa pitämiseen.

**HUOMAUTUS:** Ei saa pestä konetta suora heitoilla tai korkealla paineella koska mahdolliset tunkeutumiset sähkö osille voivat vahingoittaa koneen toimintaa ja jokaista turvasysteemiä, seuraksena on takuun menetys

## LUKU 5 KUNNOSAPITO

### 5.1 YLEISTÄ

Astianpesukoneet joissa on astiarata on suunniteltu siten että huolto olisi mahdollisimman yksinkertaista.

Seuraavia ohjeita seuraamalla voi pidentää pesukoneen käyttöikä ja häiriövapaata toimintaa.

astianpesukone on syytä pitää puhtaana ja osat järjestyksessä

on vältettävä tilapäisiä, hätäisiä korjaustoimenpiteitä

Kausittaiset huollot on syytä suorittaa tunnollisestilaitteen osat on tarkastettava säännöllisesti jotta mahdolliset häiriöihin johtavat ongelmat voidaan paikallistaa ja ryhtyä toimenpiteisiin.

**Ennen puhdistustoimintaa irroitetaan sähkövirta koneesta.**

### 5.2 MÄÄRÄAIKAINEN HUOLTO (suoritettava vähintään joka 20. päivä)

helpotaakseen seuraavia toimituksia voi ottaa pois korikantajan kehyksen omasta paikastaan.

- Purkaa ylä- ja alahuuhtelun vipu ruuvaten auki kiinnitys.
- Kiertää auki ja puhdistaa kaikki suihkusuuttimet ja asentaa ne jälleen paikalleen.
- Purkaa ylä- ja alapesun vipu ruuvaten auki huuhtelun tappi. Puhdistaa ja huhdella ne.
- Irrottaa pesupumpun suodatin. Pestä ja huhdella suodatin.
- Tämän jälkeen puhdistaa erittäin huolellisesti pesuallas.
- Jättää laitteen kansi auki koko ajaksi jolloin laite on käyttämättömänä.
- Veden sisältämien kalkkisuolojen ja magnesiumin johdosta, laitteen oltua toiminnassa jonkin aikaa, käytetyn veden kovuudesta riippuen lämmittimen altaan ja putkiston sisäosiin muodostuu kalkkikarstaa, joka saattaa haitata laitteen asianmukaista toimintaa.
- Tästä syystä on tarpeen ajoittain suorittaa kalkkikarstan poisto, joka suositellaan annettavaksi teknisesti ammattitaitoisen henkilökunnan suoritettavaksi.

- Mikäli laite on poissa käytöstä pitkiä aikoja voidelkaa teräsosat vaseliiniöljyllä.

Mikäli on olemassa jäätymisen vaara, antakaa teknisesti ammattitoisen henkilökunnan tyhjentää vesi lämmitimestä ja pesupumpusta.



- Laitteen toimintahäiriön tai vikojen sattuessa, kääntykää yksinomaan laitevalmistajan tai sen myyjäliikkeen valtuuttaman laitekorjaamon.

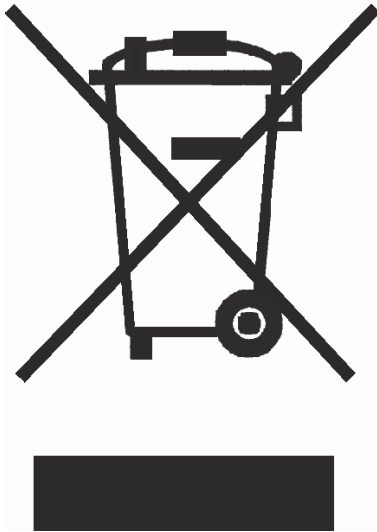
## LUKU 6 HÄVITTÄMINEN

### 6.1 ASTIANPESUKONEEN HÄVITTÄMINEN

Astianpesukone ei vaadi erityistoimenpiteitä hävittämisen yhteydessä.

### 6.2 TÄMÄN TUOTTEEN TURVALLINENE HÄVITTÄMINEN

(elektroniikka ja sänkölaitteet)



Oheinen merkintä tuotteessa tai tuotteen ohismateriaalissa merkitsee, että tätä tuotetta ei tule hävittää kotitalausjätteen mukana sen elinkaaren päätyttyä. Hallitsemattomasta jätteenkäsittelystä ympäristölle ja kanssaihmissen terveydelle aiheutuvien vahinkojen välttämiseksi tuote käsitellä muista jätteistä erillään. Jäte on hyvä kierrättää raaka-aineiksi kestävän ympäristökehityksen takia.

Kotitalauskäyttäjien tulisi ottaa yhteyttä myyneeseen jälleenmyyjään tai paikalliseen ympäristöviranomaiseen, jotka antavat lisätietoja tuotteen turvallisista kierrätysmahdollisuuksista.

Yrityskäyttäjien tulisi ottaa yhteyttä tavarantoimittajaan ja selvittää hankintasopimuksen ehdot. Tätä tuotetta ei tule hävittää muun kaupallisen jätteen seassa.





## ΠΙΝΑΚΑΣ ΠΕΡΙΕΧΟΜΕΝΩΝ

<b>ΚΕΦ.1</b>	<b>ΕΙΣΑΓΩΓΗ</b>	<b>3</b>
<b>ΚΕΦ.2</b>	<b>ΕΓΚΑΤΑΣΤΑΣΗ</b>	<b>3</b>
2.1	ΜΕΤΑΚΟΜΙΣΗ ΚΑΙ ΑΠΟΣΥΣΚΕΥΑΣΙΑ	3
2.2	ΗΛΕΚΤΡΙΚΗ ΣΥΝΔΕΣΗ	4
2.3	ΥΔΡΑΥΛΙΚΗ ΣΥΝΔΕΣΗ	4
2.4	ΣΥΝΔΕΣΗ ΣΤΗ ΓΡΑΜΜΗ ΑΠΟΧΡΕΥΣΗΣ	5
2.5	ΡΥΘΜΙΣΗ ΘΕΡΜΟΚΡΑΣΙΩΝ	5
2.6	ΣΥΣΚΕΥΗ ΔΟΣΟΛΟΓΙΑΣΤΙΚΟΥ	6
2.7	ΑΠΟΡΡΥΠΑΝΤΙΚΟ	6
<b>ΚΕΦ.3</b>	<b>ΣΥΣΤΑΣΕΙΣ ΑΣΦΑΛΕΙΑΣ</b>	<b>7</b>
3.1	ΥΠΟΛΟΙΠΟΜΕΝΟΙ ΚΙΝΔΥΝΟΙ ΚΑΙ ΠΡΟΕΙΔΟΠΟΙΗΣΕΙΣ	7
3.2	ΠΡΟΣΩΝ ΣΩΣΤΩΣ ΥΠΗΡΕΣΙΑ	7
3.3	ΕΠΙΚΙΝΔΥΝΕΣ ΠΕΡΙΟΧΕΣ	8
3.4	ΡΑΚΟΥΣΤΙΚ ΕΣ ΠΙ ΕΣΕΙΣ ΕΠΙΠ ΕΔΩΝ	9
3.5	ΜΗΝΥΜΑΤΑ ΣΦΑΛΜΑΤΟΣ	10
<b>ΚΕΦ.4</b>	<b>ΧΡΗΣΗ ΤΟΥ ΜΗΧΑΝΗΜΑΤΟΣ</b>	<b>11</b>
4.1	Υπόμνημα	11
4.2	ΧΡΗΣΗ ΤΗΣ ΣΥΣΚΕΥΗΣ	11
4.3	ΕΠΙΛΟΓΗ ΕΝΤΟΛΩΝ	12
4.4	Εμφάνιση θερμοκρασιών	13
4.5	Μηνύματα στην οθόνη	13
4.6	ΕΝΕΡΓΕΙΕΣ ΚΑΤΑ ΤΟ ΤΕΛΟΣ ΕΡΓΑΣΙΑΣ	13
<b>ΚΕΦ.5</b>	<b>ΣΥΝΤΗΡΗΣΗ</b>	<b>14</b>
5.1	ΓΕΝΙΚΟΙ ΚΑΝΟΝΕΣ	14
5.2	ΠΕΡΙΟΔΙΚΗ ΣΥΝΤΗΡΗΣΗ(πρέπει να γίνεται το λιγότερο κάθε 20 ημέρες )	14
<b>ΚΕΦ.6</b>	<b>ΔΙΑΛΥΣΗ</b>	<b>15</b>
6.1	<b>ΔΙΑΛΥΣΗ ΤΗΣ ΣΥΣΚΕΥΗΣ</b>	<b>15</b>
6.2	Ωστή Διάθεση αυτού του Προϊόντος	16



## Κεφ.1 Εισαγωγή

Οι υποδείξεις που περιέχονται στο παρόν εγχειρίδιο προσφέρουν σημαντικές ενδείξεις που αφορούν την ασφάλεια στις διάφορες φάσεις εγκατάστασης, χρήσης και συντήρησης.

Ο χειριστής πρέπει υποχρεωτικά να λάβει γνώση από το παρόν εγχειρίδιο πριν εκτελέσει οποιαδήποτε ενέργεια σχετική με την μετακίνηση, την εγκατάσταση, τη χρήση, τη συντήρηση και τη θέση εκτός λειτουργίας της συγκεκριμένης συσκευής. Κατά συνέπεια το παρόν πρέπει να φυλάσσεται ακέραιο σε ασφαλές μέρος με τη δυνατότητα να υπάρχουν αντίγραφα για τη συχνή συμβούλευσή του.

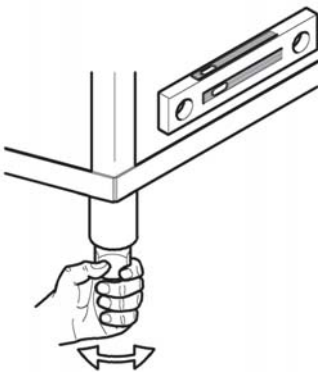
## ΚΕΦ.2 ΕΓΚΑΤΑΣΤΑΣΗ

### 2.1 ΜΕΤΑΚΙΝΗΣΗ ΚΑΙ ΑΠΟΣΥΣΚΕΥΑΣΙΑ

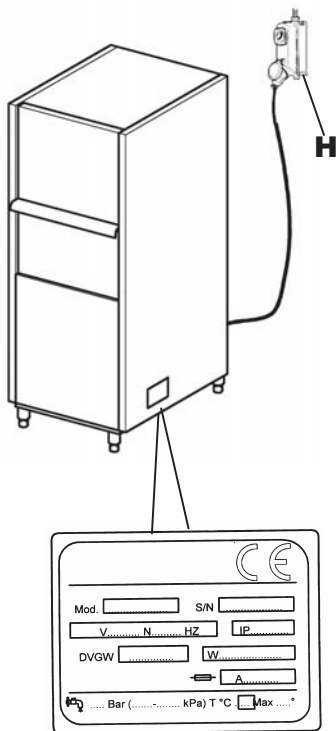


- Η μετακίνηση πρέπει να πραγματοποιηθεί με απόλυτη φροντίδα χρησιμοποιώντας ανυψωτήρα.
- Εξακριβώστε την ακεραιότητα της συσκευής και σε περίπτωση που υπάρχουν εμφανείς ζημιές πληροφορείστε αμέσως τον πωλητή και τον μεταφορέα που εκτέλεσε την μεταφορά.
- Μεταφέρετε τη συσκευή στον προβλεπόμενο για την εγκατάσταση χώρο απελευθερώνοντάς την από τη συσκευασία της.

**Φυλάσσετε τα υλικά συσκευασίας (πλαστικές σακούλες, πολυουθεράνη, καρφιά κλπ.) μακριά από τα παιδιά γιατί θεωρούνται επικίνδυνα γι' αυτά.**



- Η εγκατάσταση πρέπει να πραγματοποιηθεί σύμφωνα με τις οδηγίες του κατασκευαστή και από ειδικά εκπαιδευμένο προσωπικό.
- Η συσκευή αυτή είναι κατάλληλη μόνο για μόνιμη εγκατάσταση.
- Φροντίστε ιδιαίτερα την τέλεια ισοστάθμιση της συσκευής ρυθμίζοντας τα πόδια.
- Η φύση του δαπέδου πρέπει να είναι κατάλληλη για το συνολικό βάρος της συσκευής.
- Ακολουθώντας τις υποδείξεις που αναγράφονται στο σχήμα εγκατάστασης της συσκευής προδιαθέστε, στο χώρο εγκατάστασής της, τα δίκτυα ηλεκτρικής τροφοδοσίας, παροχής νερού και αποχέτευσης.



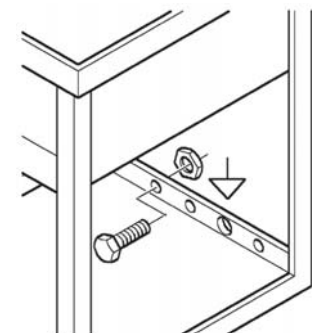
## 2.2 ΗΛΕΚΤΡΙΚΗ ΣΥΝΔΕΣΗ

1. Η σύνδεση στο ηλεκτρικό δίκτυο πρέπει να πραγματοποιηθεί χρησιμοποιώντας έναν γενικό διακόπτη (H) Πρέπει να είναι με επαφές παντός τύπου, ούτως ώστε να διακόπτει όλες τις επαφές, συμπεριλαμβάνοντας και την ουδέτερη, να έχει ελάχιστη απόσταση μεταξύ των επαφών 3mm., με θερμομαγνητικό μηχανισμό ασφαλείας ή να είναι συνδεδεμένος με εύηκτα ικανά να αντέξουν το μέγιστο ρεύμα που αναγράφεται στην πινακίδα.
2. Πρέπει να βεβαιωθείτε ότι η τάση και η συχνότητα αντιστοιχούν με εκείνες που αναγράφονται στην πινακίδα με τις τεχνικές προδιαγραφές που βρίσκεται τοποθετημένη στη δεξιά πλευρά της συσκευής.
3. Ένα ικανό δίκτυο γείωσης, που ανταποκρίνεται στους ισχύοντες κανονισμούς πρόληψης, αποτελεί εγγύηση για την ασφάλεια του χειριστή και της συσκευής.
4. Απαγορεύεται αυστηρά η χρήση φίς προσαρμογής, πολλαπλής πρίζας και μπαλαντέζας.
5. Η συσκευή πρέπει να είναι συνδεδεμένη και με ένα σύστημα με ίδια ισχύ, του οποίου η σύνδεση γίνεται με βίδες ενδεδειγμένο με το σύμβολο . Ο αγωγός της ίδιας ισχύος πρέπει να έχει μια τομή 10 χιλιοστών.



Το χορηγούμενο καλώδιο τροφοδοσίας πρέπει να αντικαθίσταται μόνο με ένα άλλο καλώδιο που να έχει την ίδια τομή τύπου H07RN-F.

Για περισσότερες πληροφορίες σας συνιστούμε να συμβουλευθείτε το συνημμένο ηλεκτρικό σχεδιάγραμμα.



## 2.3 ΥΔΡΑΥΛΙΚΗ ΣΥΝΔΕΣΗ

Προδιαθέστε τον χώρο εγκατάστασης σύμφωνα με το συνημμένο υδραυλικό σχεδιάγραμμα.

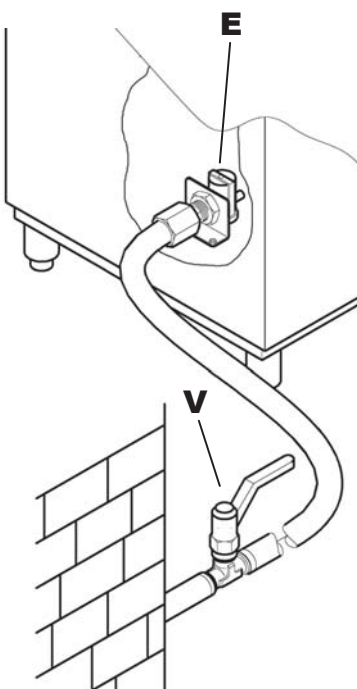
Προτού συνδέσετε τη συσκευή βεβαιωθείτε ότι μεταξύ του δικτύου τροφοδοσίας νερού και της συσκευής έχει τοποθετηθεί μια συρταρωτή βαλβίδα ασφαλείας που επιτρέπει τη διακοπή τροφοδότησης σε περίπτωση ανάγκης ή σε περίπτωση επισκευής.

Χρησιμοποιώντας έναν εύκαμπτο σωλήνα (σπιράλ) συνδέστε την ηλεκτροβαλβίδα παροχής (E) στη βαλβίδα ασφαλείας (V), κατόπιν βεβαιωθείτε ότι η παροχή τροφοδοσίας δεν είναι λιγότερη από τα 20 λ/μιν.

**Πρέπει να βεβαιωθείτε ότι η θερμοκρασία και η πίεση του νερού τροφοδοσίας αντιστοιχούν με εκείνες που αναγράφονται στην πινακίδα με τις τεχνικές προδιαγραφές.**

Σε περίπτωση που η σκληρότητα του νερού προκύπτει να είναι μεγαλύτερη από εκείνη που αναγράφεται στην πινακίδα, σας συνιστούμε να τοποθετήσετε έναν αποσκληρυντή πριν από την ηλεκτροβαλβίδα τροφοδότησης της συσκευής.

Σε περίπτωση που υπάρχουν υψηλές συμπυκνώσεις μεταλλικών ιζημάτων στο νερό, σας συνιστούμε να τοποθετήσετε μια εγκατάσταση αφαίρεσης των μεταλλικών ιζημάτων κατά τρόπο

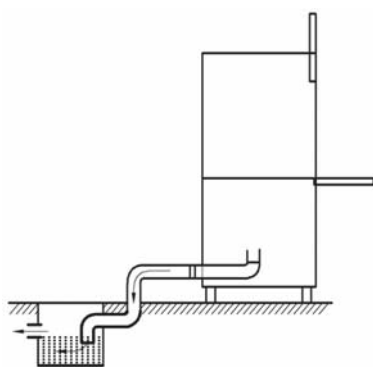


ώστε να επιτυγχάνεται η σκληρότητα που αναφέρεται στον κάτωθι πίνακα.

	<b>Ιδιότητες</b>		<b>Από</b>	<b>Μέχρι</b>
Σκληρότητα	Γαλλικοί βαθμοί	f	5	10
	Γερμανικοί βαθμοί	°dH	4	7'5
	Αγγλικοί βαθμοί	°e	5	9,5
	Μέρη στο εκατομμ	ppm	70	140
Μεταλλικά Ιζήματα	Μέγιστο	mg/l	300/400	



## 2.4 ΣΥΝΔΕΣΗ ΣΤΗ ΓΡΑΜΜΗ ΑΠΟΧΕΤΕΥΣΗΣ



- Το άδειασμα του κάδου συμβαίνει λόγω βαρύτητας, οπότε η αποχέτευση πρέπει να βρίσκεται σε χαμηλότερο επίπεδο σχετικά με τη βάση της συσκευής.
- Το στόμιο εκκένωσης, χρησιμοποιώντας έναν εύκαμπτο σωλήνα, πρέπει να συνδεθεί με ένα φρεάτιο ή με σιφώνι στο δάπεδο.

Οι διαστάσεις της αποχέτευσης της συσκευής περιγράφονται στο σχεδιάγραμμα εγκατάστασης.

## 2.5 ΡΥΘΜΙΣΗ ΘΕΡΜΟΚΡΑΣΙΩΝ

### Ρύθμιση θερμοκρασίας ξεβγάλματος:

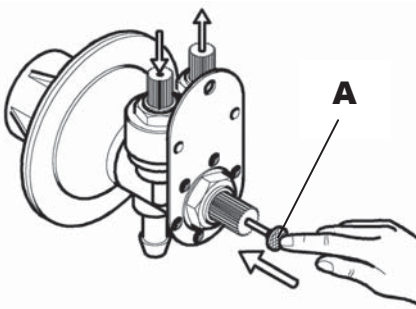
Συσκευή σβηστή, κρατήστε πατημένο το κουμπί **2 (εικ. 1)** έως ότου στην οθόνη **9** να εμφανιστεί το "b" και μετά η θερμοκρασία ρύθμισης ξεβγάλματος σε °C. Μπορείτε να αυξήσετε ή να μειώσετε τη θερμοκρασία με τα κουμπιά **4** και **7**.

Για έξοδο κρατήστε πατημένο το κουμπί **2** μέχρι να εμφανιστούν δύο παύλες.

### Ρύθμιση θερμοκρασίας πλήσης:

Συσκευή σβηστή, κρατήστε πατημένο το κουμπί **2 (εικ. 1)** έως ότου στην οθόνη **9** να εμφανιστεί το "b", πατήστε ξανά το κουμπί **2** και θα εμφανιστεί το γράμμα "t" μαζί με τη θερμοκρασία πλήσης σε °C. Μπορείτε να αυξήσετε ή να μειώσετε τη θερμοκρασία με τα κουμπιά **4** και **7**.

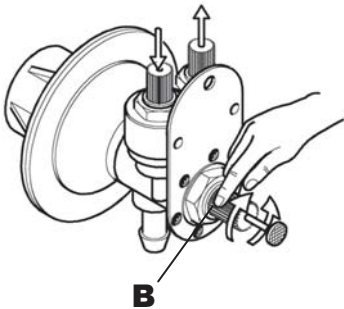
Για έξοδο κρατήστε πατημένο το κουμπί **2** μέχρι να εμφανιστούν δύο παύλες



## 2.6 ΣΥΣΚΕΥΗ ΔΟΣΟΛΟΓΥΑΛΙΣΤΙΚΟΥ (ΠΡΟΑΙΡΕΤΙΚΗ ΕΠΙΛΟΓΗ)

Πριν εκτελέσετε τη ρύθμιση ο μετρητής και ο αντίστοιχος σωληνίσκος τροφοδότησης πρέπει να πληρωθούν χρησιμοποιώντας το κουμπί πλήρωσης (A).

Για να εκτελέσετε τη ρύθμιση πρέπει να ενεργήσετε στον κρίκο (B) που βρίσκεται στο κεντρικό μέρος του μετρητή, και στρέφοντάς τον κατά τη φορά του ρολογιού ή αντίστροφα επιτυγχάνετε αντίστοιχα τη μείωση ή την αύξηση της παρεχόμενης ποσότητας.



**Ο εκχυτήραφ δεν πρέπει να λειτουργεί ή να μένει στεγνόφ**

Μια υπερβολική δόση γυαλιστικού δημιουργεί μπλέ γραμμές πάνω στα σκεύη και σαπουνάδα στη δεξαμενή πλύσης.

Σκεύη που παρουσιάζουν σταγόνες νερού και αργούν να στεγνώσουν, δείχνουν αντίθετα, ότι η ποσότητα του γυαλιστικού είναι ανεπαρκής.

**7 cm του σωληνα=1 gr προιοντος**



## 2.7 Απορρυπαντικό

### Συσκευή χωρίς μετρητή απορρυπαντικού

Θέστε το απορρυπαντικό στον κάδο σύμφωνα με τις δόσεις που συμβουλεύονται από τον κατασκευαστή. Η ποσότητα αυτή, ανάλογα με το είδος του απορρυπαντικού, μπορεί να διακυμαίνεται ανάμεσα στα 2 και 4 γραμμ./λίτρ. περιεχόμενου στον κάδο νερού. Το απορρυπαντικό πρέπει να προστίθεται κάθε 5 πλυσίματα περίπου στην ποσότητα που συμβουλεύεται από τον κατασκευαστή του απορρυπαντικού.

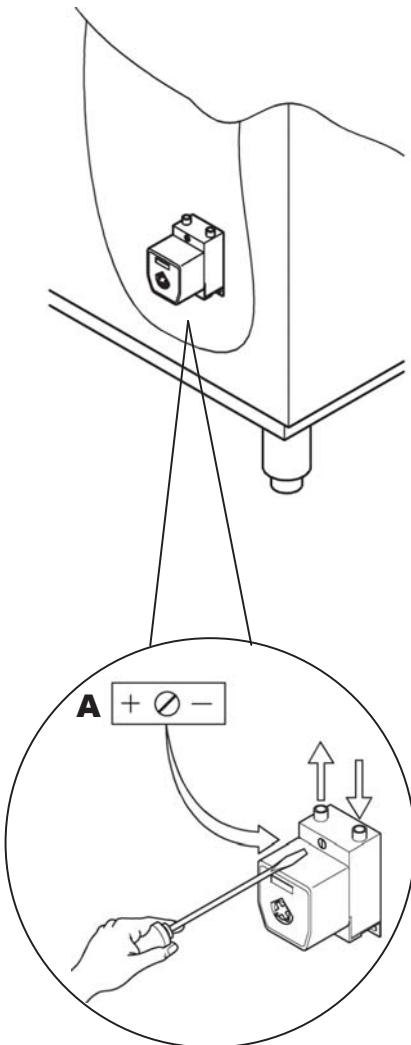
Οι ανωτέρω αναφερόμενες ποσότητες ισχύουν για μια μεσαία σκληρότητα νερού στους **5-10°F** (γαλλικοί βαθμοί).

**Συσκευή με εκχυτήρα απορρυπαντικού EV 400**

### ΡΥΘΜΙΣΕΙΣ

Ενεργώντας λοιπόν στο τρίμμερ (A) προσδιορίζεται ο χρόνος λειτουργίας/τερματισμού της λειτουργίας και κατά συνέπεια η ποσότητα απορρυπαντικού.

- Γυρίζοντας το τρίμμερ με φορά ίδια με τους δείκτες του ρολογιού και αντίθετα θα έχουμε αντίστοιχα τη μείωση ή την αύξηση της ποσότητας διανομής.



- Για να ολοκληρωθούν οι ρυθμίσεις θα πρέπει να ληφθούν υπ' όψιν τα αποτελέσματα μερικών πλυσιμάτων.

**PROSOCHI!**

Η στάθμη στο δοχείο δεν πρέπει να κατέβει μέχρι να αδειάσει τελείως ούτε να συμπληρωθεί με διαβρωτικά ή ρυπαρά υλικά.

Η εγγύηση δεν καλύπτει ζημιές που προκλήθηκαν από λανθασμένη χρήση του δοσομετρητή.

**Κεφ.3 ΣΥΣΤΑΣΕΙΣ ΑΣΦΑΛΕΙΑΣ****3.1 ΥΠΟΛΟΙΠΟΜΕΝΟΙ ΚΙΝΔΥΝΟΙ ΚΑΙ ΠΡΟΕΙΔΟΠΟΙΗΣΕΙΣ**

- Μην ανοίγετε ποτέ απότομα την πόρτα της συσκευής, αν δεν έχει τελειώσει ο κύκλος πλυσίματος.
- Μην βυθίζετε ποτέ γυμνά τα χέρια σας στο νερό πλύσης.
- Μην αποσυναρμολογείτε τα πάνελς της συσκευής αν δεν διακόψετε προηγουμένως την παροχή ρεύματος.
- Το τεχνικό προσωπικό που θα πραγματοποιήσει την εγκατάσταση και την ηλεκτρική σύνδεση, πρέπει να εκπαιδεύσει τον χειριστή σχετικά με τη λειτουργία της συσκευής και τα πιθανά μέτρα ασφάλειας που πρέπει να τηρηθούν.
- Το τεχνικό προσωπικό που θα κάνει την εγκατάσταση πρέπει να δέξει στο χειριστή της συσκευής με πρακτικό τρόπο πώς χρησιμοποιείται η συσκευή και θα πρέπει να του αφίσει και γραπτές οδηγίες που θα δωθούν μαζί με την συσκευή.
- Αυτή η συσκευή είναι προορισμένη μόνο για τη χρήση για την οποέα κατασκευάστηκε. Οποιαδήποτε άλλη χρήση θεωρείται ακατάλληλη και για αυτό επικίνδυνη.
- Η συσκευή δεν πρέπει να χρησιμοποιείται από ανειδίκευτο προσωπικό.
- Μην χρησιμοποιείται ΠΟΤΕ την συσκευή χωρίς προστασίες (μικροεπαφές, ταμπλώ κτλ.) προκατασκευασμένες από τον κατασκευαστή, αυτό μπορεί να γίνει μόνο με την παρουσία ενός ειδικευμένου τεχνικού ύπου θα πάρει τις απαραίτητες προφυλάξεις.
- Μην χρησιμοποιείται ΠΟΤΕ την συσκευή για να πλύνεται αντικείμενα τύπου, μεγέθους ή υλικού που δεν ανταποκρίνονται στις οδηγίες του κατασκευαστή.
- Η τυχόν επιδιόρθωση του προϊόντος πρέπει να γίνει μόνο από την εταιρεία κατασκευής ή από ένα εξουσιοδοτημένο κέντρο χρησιμοποιώντας αποκλειστικά γνήσια ανταλλακτικά.
- Η ελλειπής εφαρμογή των υπεράνω θίτει σε κίνδυνο την ασφάλεια της συσκευής.
- Η συσκευή δεν πρέπει να μένει με τάση όταν δεν χρησιμοποιείται.
- Μην πλησιάζετε μαγνητικά αντικείμενα στη συσκευή, μπορεί να τεθεί σε λειτουργία απότομα.

**ΕΙΝΑΙ ΣΗΜΑΝΤΙΚΟ ΝΑ ΓΝΩΡΙΖΕΤΕ ΟΤΙ:**

- Η συσκευή πρέπει να συνδέεται σε ένα αποτελεσματικό κύκλωμα γείωσης το οποίο πρέπει να ελέγχεται τακτικά.

**3.2 προσόν σωστός υπηρεσία**

Ambient θερμοκρασία : 40°Cmax 4°Cmin ( μέσος όρος 30°C)

υψόμετρο μέχρι 2000 μετρικός

συγγενής υγρασία : max 30% σε max 90% σε 20°C

μεταφορά και αποθήκευση : ανάμεσα -10°C και 55°C με ειρήνη μέχρι 70°C ( max 24h )

**3.3** ΕΠΙΚΙΝΔΥΝΕΣ ΠΕΡΙΟΧΕΣ

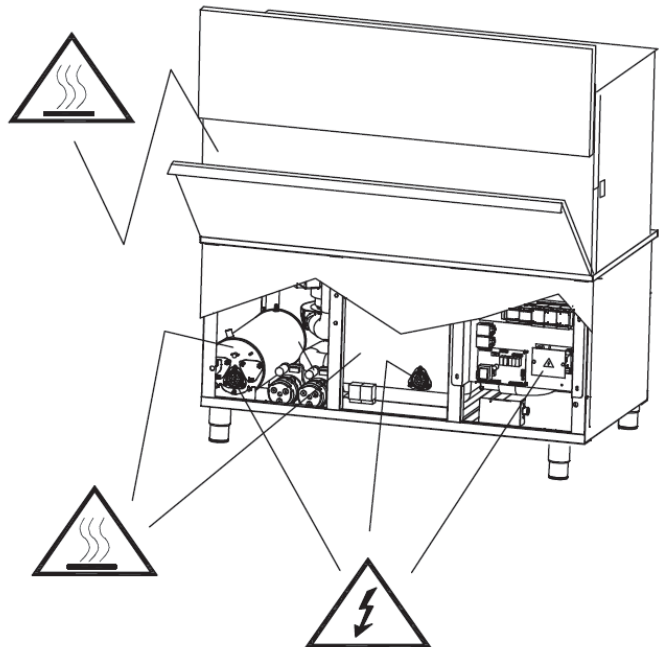
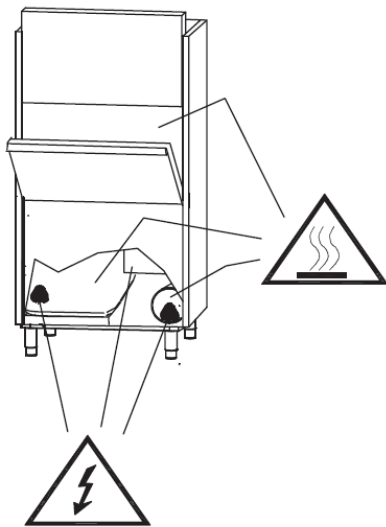
Προσδιορισμός των επικίνδυνων περιοχών, τρόπος (βλέπε σχέδιο επόμενη σελίδα) εμφάνισης αυτών και γενική περιγραφή των μέτρων προστασίας που έχουν ληφθεί.

**Επικίνδυνη ηλεκτρική τάση**

- γενικός ηλεκτρικός πίνακας
- ηλεκτρικές αντλίες
- εξεριστήρας

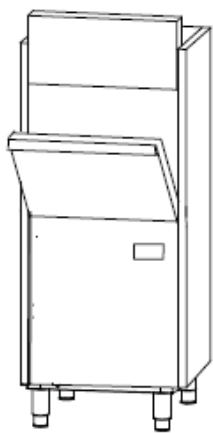
**Κίνδυνος θερμικής φύσης**

- ζεστα σημεια

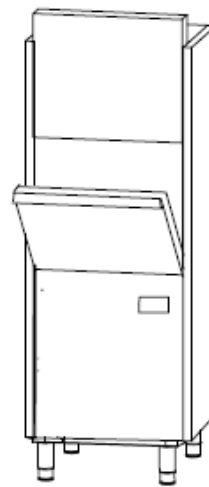




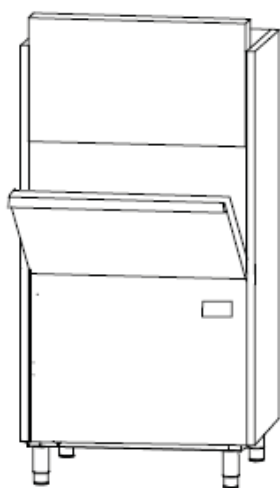
## 3.4 ΡΑΚΟΥΣΤΙΚ ΕΣ ΠΙ ΕΞΕΙΣ ΕΠΙΠ ΕΔΩΝ



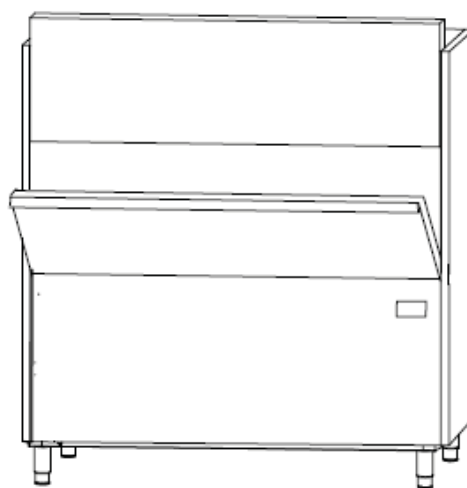
66 dB



66,8 dB



67,4 dB



74,3 dB

**3.5 ΜΗΝΥΜΑΤΑ ΣΦΑΛΜΑΤΟΣ****Τι κάνουμε όταν στην οθόνη εμφανίζεται:*****E1 Δεν έγινε ξέβγαλμα***

Όταν στην οθόνη εμφανίζεται αυτό το σφάλμα σημαίνει ότι το ξέβγαλμα δεν έγινε σωστά. Συνεπώς, συνιστάται να ελέγξετε αν οι καταιονιστήρες ξεβγάλματος είναι εντελώς ελεύθεροι και να θέσετε εκ νέου σε λειτουργία το πρόγραμμα πλύσης, εάν το πρόβλημα παραμένει επικοινωνήστε με το εξουσιοδοτημένο κέντρο τεχνικής υποστήριξης.

***E2 Δεν γίνεται άδειασμα του νερού***

Όταν στην οθόνη εμφανίζεται αυτό το σφάλμα σημαίνει ότι ο κάδος δεν έχει αδειάσει εντελώς.

Σβήστε και ανάψτε ξανά τη συσκευή και επιλέξτε το πρόγραμμα αδειάσματος:

- Βεβαιωθείτε ότι όταν εκτελείται ο κύκλος αδειάσματος έχει αφαιρεθεί η υπερχειλίση της αποχέτευσης του κάδου (για τις εκδόσεις με υπερχειλίση) και στη συνέχεια κάντε ξανά το άδειασμα ή έναν κύκλο αυτόματου καθαρισμού, αν το πρόβλημα παραμένει επικοινωνήστε με ένα εξουσιοδοτημένο κέντρο τεχνικής υποστήριξης.

***E3 Έλλειψη θέρμανσης***

Όταν εμφανίζεται αυτό το μήνυμα σημαίνει ότι το θερμαντικό στοιχείο δεν θερμαίνει σωστά. Σβήστε και ανάψτε τη συσκευή και επαναλάβετε το επιλεγμένο πρόγραμμα, αν το πρόβλημα παραμένει επικοινωνήστε με ένα εξουσιοδοτημένο κέντρο τεχνικής υποστήριξης.

***Παράξενοι θόρυβοι κατά τη θέρμανση.***

Στην αντίσταση έχουν σχηματιστεί άλατα υψηλής αγωγιμότητας εξαιτίας του νερού, συνιστάται η άμεση αντικατάστασή της. Παρακαλούμε να ελέγξετε τη συσκευή καθαρισμού του νερού.

Επικοινωνήστε με ένα εξουσιοδοτημένο κέντρο τεχνικής υποστήριξης.

***E4 Δεν γεμίζει η δεξαμενή ή έχει σπάσει ο αισθητήρας νερού στη δεξαμενή.***

Όταν εμφανίζεται αυτό το μήνυμα σημαίνει ότι παρουσιάστηκε πρόβλημα κατά το γέμισμα.

Συνιστάται να βεβαιωθείτε ότι :

- Το δίκτυο παροχής νερού λειτουργεί κανονικά.
- Η υπερχειλίση είναι σωστά τοποθετημένη (για τα μοντέλα με υπερχειλίση).
- Η παροχή και η πίεση του νερού είναι κατάλληλες για τη συγκεκριμένη συσκευή.

Συνιστάται να σβήσετε και να ανάψετε τη συσκευή χωρίς να αδειάσετε το νερό, αν το πρόβλημα παραμένει

επικοινωνήστε με ένα εξουσιοδοτημένο κέντρο τεχνικής υποστήριξης.

***E5 , E6 Έσπασε ο αισθητήρας ελέγχου θερμοκρασίας κάδου***

Το μήνυμα αυτό εμφανίζεται όταν σπάσει ο αισθητήρας που ελέγχει τη θερμοκρασία στον κάδο.

Er 05: αισθητήρας ανοιχτός

Er 06: αισθητήρας βραχυκυκλωμένος

Συνιστάται να επικοινωνήσετε με ένα εξουσιοδοτημένο κέντρο τεχνικής υποστήριξης

***E7, E8 Έσπασε ο αισθητήρας ελέγχου θερμοκρασίας του θερμαντικού στοιχείου.***

Το μήνυμα αυτό εμφανίζεται όταν σπάσει ο αισθητήρας που ελέγχει τη θερμοκρασία στο θερμαντικό στοιχείο.

Er 07: αισθητήρας ανοιχτός

Er 08: αισθητήρας βραχυκυκλωμένος

Συνιστάται να επικοινωνήσετε με ένα εξουσιοδοτημένο κέντρο τεχνικής υποστήριξης

***Hb Υπερβολική θερμοκρασία ξεβγάλματος.***

Αυτό το μήνυμα εμφανίζεται όταν ο αισθητήρας θερμοκρασίας του θερμαντικού στοιχείου εντοπίσει υπερβολικά υψηλή θερμοκρασία.

Πρέπει να χαμηλώσετε την επιλεγμένη θερμοκρασία στο θερμαντικό στοιχείο.

- Υπενθυμίζουμε ότι η ενεργοποίηση των ασφαλειών και οι ενδείξεις υψηλής θερμοκρασίας μπορεί να προκληθούν από το γεγονός ότι η ίδια η συσκευή έχει εγκατασταθεί σε υψόμετρο άνω των 2000 μέτρων. Σε αυτήν την περίπτωση συνιστάται να χαμηλώσετε κάθε ρύθμιση θέρμανσης δεδομένου ότι το σημείο βρασμού του νερού χαμηλώνει.

#### **HT Υπερβολική θερμοκρασία πλύσης.**

Αυτό το μήνυμα εμφανίζεται όταν ο αισθητήρας θερμοκρασίας κάδου εντοπίσει υπερβολικά υψηλή θερμοκρασία.

Πρέπει να χαμηλώσετε την επιλεγμένη θερμοκρασία στη δεξαμενή

#### **SF Επέμβαση θερμοστατών ασφαλείας**

Συνιστάται να επικοινωνήσετε με ένα εξουσιοδοτημένο κέντρο τεχνικής υποστήριξης

## **Κεφ.4 ΧΡΗΣΗ ΤΟΥ ΜΗΧΑΝΗΜΑΤΟΣ**

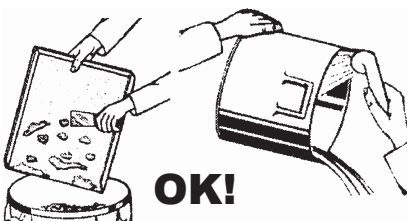
### **4.1 Υπόμνημα**

Αναφερόμενοι στην **Εικ.1** έχουμε:

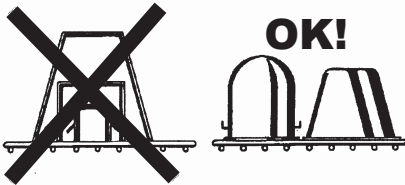
<b>1</b>	ΕΝΔΕΙΚΤΙΚΗ ΛΥΧΝΙΑ ΣΤΗ ΣΥΣΚΕΥΗ ΑΝΑΜΜΕΝΗ	<b>6</b>	ΕΝΔΕΙΚΤΙΚΗ ΛΥΧΝΙΑ ΠΡΟΓΡΑΜΜΑΤΟΣ 4 ΛΕΠΤΩΝ
<b>2</b>	ΚΟΥΜΠΙ ON /OFF (ΑΝΟΙΧΤΟ/ΚΛΕΙΣΤΟ)	<b>7</b>	ΚΟΥΜΠΙ START (ΕΝΑΡΞΗΣ ΛΕΙΤΟΥΡΓΙΑΣ)
<b>3</b>	ΕΝΔΕΙΚΤΙΚΗ ΛΥΧΝΙΑ ΠΡΟΓΡΑΜΜΑΤΟΣ 8 ΛΕΠΤΩΝ	<b>8</b>	ΕΝΔΕΙΚΤΙΚΗ ΛΥΧΝΙΑ ΈΤΟΙΜΗΣ ΣΥΣΚΕΥΗΣ
<b>4</b>	ΚΟΥΜΠΙ ΕΠΙΛΟΓΗΣ ΠΡΟΓΡΑΜΜΑΤΟΣ	<b>9</b>	ΈΝΔΕΙΞΗ ΘΕΡΜΟΚΡΑΣΙΑΣ
<b>5</b>	ΕΝΔΕΙΚΤΙΚΗ ΛΥΧΝΙΑ ΠΡΟΓΡΑΜΜΑΤΟΣ 2 ΛΕΠΤΩΝ		

### **4.2 ΧΡΗΣΗ ΤΗΣ ΣΥΣΚΕΥΗΣ**

Για να περιορίσετε, όσο το δυνατόν περισσότερο, την συντήρηση **ΣΥΝΙΣΤΟΥΜΕ ΜΙΑ ΠΡΟΣΕΚΤΙΚΗ ΚΑΘΑΡΙΟΤΗΤΑ** των σκευών. Η απομάκρυνση υπολοιμάτων τροφών, λεμονόφλουδων, οδοντογλυφιδών, κουκουτσιών από ελιές κλπ. που θα μπορούσαν να βουλώσουν εν μέρει το φίλτρο της ηλεκτροβαλβίδας, μειώνοντας την ικανότητα πλύσης, καλυτερεύει ουσιαστικά την ποιότητα του τελικού αποτελέσματος.



Συμβουλευόμαστε να πλύνετε τα σκεύη πριν τα υπολοίματα τροφών κολλήσουν πάνω στην επιφάνεια τουφ. Σε περίπτωση που πάνω στα σκεύη υπάρχουν υπολοίματα ξεραμένων τροφών είναι καλό να μείνουν για λίγο διάστημα μέσα στο νερό για μούλιασμα πριν τοποθετηθούν στη συσκευή.



- Ακολουθώντας τις οδηγίες του κατασκευαστή, βάλτε την κατάλληλη ποσότητα απορρυπαντικού στη δεξαμενή πλύσης.

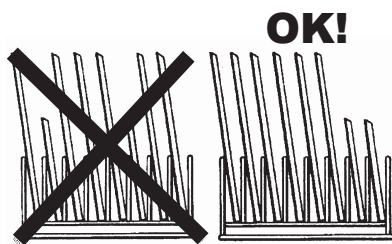
- Το απορρυπαντικό πρέπει να είναι βιομηχανικού τύπου για δημιουργία λίγης σαπουνάδας.



- Μην βάζετε γυμνά χέρια στην αλισίβα της πλύσης, τοποθετήστε τα φλυτζάνια και τα ποτήρια αναποδογυρισμένα στα καλάθια. Τοποθετήστε τα πιάτα στο ειδικό καλάθι με την εσωτερική επιφάνεια γυρισμένη προς τα πάνω.

- Τοποθετήστε τα μαχαιροπήρουνα και τα κουταλάκια του καφέ προς τα κάτω.

- Μην τοποθετήτε στο ίδιο καλάθι, ασημένια και ανοξείδωτα μαχαιροπήρουνα. Σαν αποτέλεσμα θα έχετε να σκουρύνει το ασημί και μια πιθανή διάβρωση του ανοξείδωτου ατσάλιου.



- Χρησιμοποιείται τα ειδικά καλάθια που είναι κατασκευασμένα να σκοπίμως για διαφορετικά είδη σκευών (πιάτα, ποτήρια, φλυτζάνια, μαχαιροπήρουνα κλπ.). Για την εξοικονόμηση απορρυπαντικού και ηλεκτρικής ενέργειας, πλένετε μόνο γεμάτα καλάθια, χωρίς όμως να τα φορτώνετε. Αποφεύγεται κάθε υπέρθεση σκευών.

#### 4.3 ΕΠΙΛΟΓΗ ΕΝΤΟΛΩΝ

1) Για να ανάψετε τη συσκευή πατήστε το κουμπί **2** (Εικ. 1).

Η ενδεικτική λυχνία **8** αρχίζει να αναβοσβήνει, η συσκευή αρχίζει να γεμίζει, θυμηθείτε να τοποθετήσετε σωστά την υπερχειλίση, τα φίλτρα στον κάδο και να κλείσετε το καπάκι.

Αφού γεμίσει, η συσκευή αρχίζει αυτόματα να ζεσταίνει το νερό και ταυτόχρονα αναρροφά την επιλεγμένη ποσότητα απορρυπαντικών.

2) Η συσκευή θα είναι έτοιμη για χρήση όταν η ενδεικτική λυχνία **8** ανάψει σταθερά. (Εικ. 1).

3) Επιλέξτε τη διάρκεια του προγράμματος πλύσης ανάλογα με τις ανάγκες σας χρησιμοποιώντας το κουμπί **4** (Εικ. 1).

Μπορείτε να επιλέξετε διαδοχικά προγράμματα πλύσης διάρκειας περίπου 2-4-8 λεπτών.

4) Ανοίξτε την πόρτα και βάλτε μέσα τα αντικείμενα προς πλύση τοποθετημένα με τον τρόπο που περιγράφεται στο επόμενο κεφάλαιο “4.3 Τακτοποίηση σκευών.” Στη συνέχεια κλείστε την πόρτα και ξεκινήστε τη λειτουργία πλύσης πατώντας το κουμπί **7**. Κατά τη διάρκεια πλύσης, η ενδεικτική λυχνία του επιλεγμένου κύκλου αναβοσβήνει μέχρι να ολοκληρωθεί το πρόγραμμα.

5) Στο τέλος του προγράμματος, ανοίξτε την πόρτα, βγάλτε το καλάθι και περιμένετε μερικά δευτερόλεπτα προκειμένου να στεγνώσουν όλα τα σκεύη.

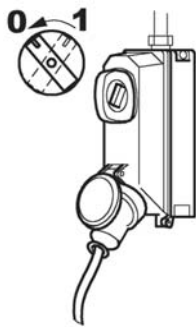
#### 4.4 Εμφάνιση θερμοκρασιών

Η οθόνη 9 (**Εικ.1**) δείχνει συνεχώς τη θερμοκρασία ξεβγάλματος, κρατώντας πατημένο το κουμπί 4 για μερικά δευτερόλεπτα (**Εικ.4**) εμφανίζεται η θερμοκρασία πλύσης και στη συνέχεια ο αριθμός πλύσεων που έγιναν σε όλη τη διάρκεια ζωής της συσκευής.

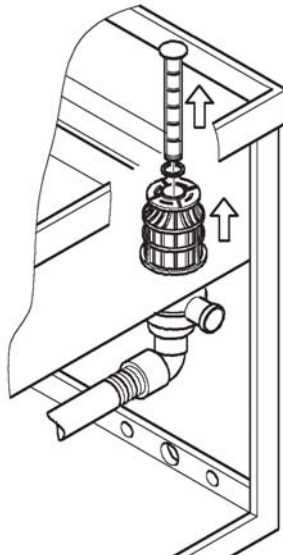
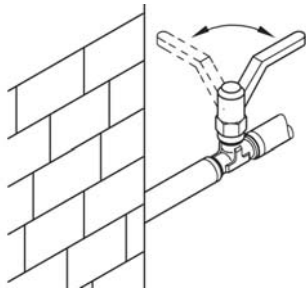
#### 4.5 Μηνύματα στην οθόνη

Μηνύματα στην οθόνη:

- “do” : πόρτα ανοιχτή
- “t” : προηγείται η θερμοκρασία πλύσης
- “b” : προηγείται η θερμοκρασία ξεπλύματος
- “cc” : προηγείται ο αριθμός προγραμμάτων πλύσης που έγιναν.
- “Er” : προηγείται ο τύπος σφάλματος ή βλάβης.
- “sf” : βλέπε κεφάλαιο 3 μηνύματα σφαλμάτων
- “Hb” : βλέπε κεφάλαιο 3 μηνύματα σφαλμάτων
- “Ht” : βλέπε κεφάλαιο 3 μηνύματα σφαλμάτων



#### 4.6 ΕΝΕΡΓΕΙΕΣ ΚΑΤΑ ΤΟ ΤΕΛΟΣ ΕΡΓΑΣΙΑΣ



- Διακόψτε την ηλεκτρική
- Ανοίξτε την πόρτα και βγάλτε το καλάθι με τα καθαρά πιατικά.
- Αδειάστε το νερό από τη δεξαμενή συγκώνοντας τον εκχυλινόστηρα. Για το μοντέλλο εφοδιασμένο με αντλία αδειάσματος ακολουθήστε τις ενέργειες αναφερόμενες στην παράγραφο “Οδηγίες για τη χρήση”.
- Αποσυνδέστε τον γενικό διακόπτη που βρίσκεται πάνω (ή πίσω) στη συσκευή.
- Κλείστε την βαλβίδα-ρόλο της συσκευής .  
Βγάλτε τα φίλτρα, πλύντε τα κάτω από τρεχούμενο νερό με μια βούρτσα από νύλον.
- Προσέξτε να μην ρίξετε υπολοίματα τροφών που βρίσκονται στον πάτο του φίλτρου της αντλίας αδειάσματος, στο εσωτερικό της δεξαμενής . Καθαρίστε την δεξαμενή με νερό περιορισμένης πίεσης . Πλύνετε τις εξωτερικές επιφάνειες, όταν είναι κρύες με προϊόντα που δεν είναι όξινα και είναι κατάλληλα για τη συντήρηση του ατσαλιού.

**ΠΡΟΣΟΧΗ:** Μην πλένετε την συσκευή με νερό υψηλής πίεσης γιατί είναι δυνατόν να γίνουν εισχωρήσεις στα ηλεκτρικά στοιχεία και να παραδικάσουν την κανονική λειτουργία της συσκευής και του κάθε συστήματος ασφαλείας με συνέπεια την πτώση της εγγύησης.

## **Κεφ.5 ΣΥΝΤΗΡΗΣΗ**

### **5.1 ΓΕΝΙΚΟΙ ΚΑΝΟΝΕΣ**

Οι συσκευές με σύστημα έλξης είναι σχεδιασμένες για να περιορίζουν στο ελάχιστο τις ανάγκες συντήρησης. Οι κανόνες που ακολουθούν πρέπει να τηρούνται σε όλες τις περιπτώσεις για μια μακροπρόθεσμη εγγύηση της λειτουργίας της συσκευής χωρίς απρόοπτα.

Σε κάθε περίπτωση πρέπει να τηρούνται μερικοί γενικοί κανόνες για να διατηρηθεί η συσκευή σε τέλεια κατάσταση κίνησης :

- διατηρήστε την συσκευή καθαρή και σε τάξη;
- αποφεύγεται να γίνονται συστηματικές οι προσωρινές επιδιορθώσεις ή οι επιδιορθώσεις ανάγκης.

Η αυστηρή τήρηση των κανόνων περιοδικής συντήρησης είναι πολύ σημαντικές : όλα τα όργανα της συσκευής πρέπει να ελέγχονται τακτικά για την αποφυγή πιθανών ανομαλιών, προβλέποντας μ' αυτόν τον τρόπο τον απαραίτητο χρόνο και τα μέσα για τυχόν επεμβάσεις συντήρησης.

Πριν αποφασιστεί να καθαριστεί η συσκευή διακοπτε την ηλεκτρική τροφοδοσία στη συσκευή.

### **5.2 ΠΕΡΙΟΔΙΚΗ ΣΥΝΤΗΡΗΣΗ(πρέπει να γίνεται το λιγότερο κάθε 20 ημέρες )**

Για την διευκόλυνση των ενεργειών που ακολουθούν μπορεί να βγεί από την θέση του το πλαίσιο που κινεί το καλάθι.

- Αποσυνδέστε τους πάνω και κάτω βραχίονες ξεπλύματος .
- Ξεβιδώστε και καθαρίστε όλους τους ψεκαστήρες και ξανατοποθετήστε τους στο μέρος τους .
- Αποσυνδέστε τους πάνω και κάτω βραχίονες ξεβιδώνοντας τον στροφέα ξεπλύματος : καθαρίστε τους και ξεπλύντε τους .
- Βγάλτε το φίλτρο αντλίας πλύσης (3) καθαρίστε το και ξεπλύντε το.
- Σ' αυτό το σημείο πλύνετε με μεγάλη προσοχή την δεξαμενή πλύσης .

- Ασήστε ανοικτή την κουκούλα της συσκευής λο το χρονικό διάστημα στάσης .
- Εξ αιτίας της παρουσίας αλλάτων στο νερό , μετά από ένα χρονικό διάστημα χρήσης , που αλλάζει ανάλογα με τη σκληρότητα του νερού, δημιουργείτε πάνω στις εσωτερικές επιφάνειες τις δεξαμενής τοι μπό ιλερ και των αγωγών μια ασβεστώδεις επένδυση που μπορεί να προδικάσει την καλή λειτουργία της συσκευής .
- Γι' αυτό το λόγο πρέπει να φροντίζετε να γίνεται μια περιοδική απομάκρυνση της ασβεστώδης επένδυσης , που συμβουλεύουμε να εκτελείται από έμπειρο τεχνικό προσωπικό .
- Αν η συσκευή πρέπει να μείνει αχρησιμοποίητη για μεγάλο χρονικό διάστημα, λαδώστε τις ανοξοϊδωτες επιφάνειες με λάδι βαζελίνης . Καλέστε έμπειρο τεχνικό προσωπικό για να αδειάσει το νερό από το μπό ιλερ και από την αντλία πλύσης .
- Αν υπάρχει πιθανότητα δημιουργείας πάγου, καλέστε έμπειρο τεχνικό προσωπικό για να αδειάσει το νερό από το μπό ιλερ και από την αντλία πλύσης .
- Σε περίπτωση κακής λειτουργίας ή ζημιών, απευθυνθείτε αποκλειστικά σε ένα τεχνικό κέντρο εξουσιοδοτημένο από τον Αντιπρόσωπο αυτού.

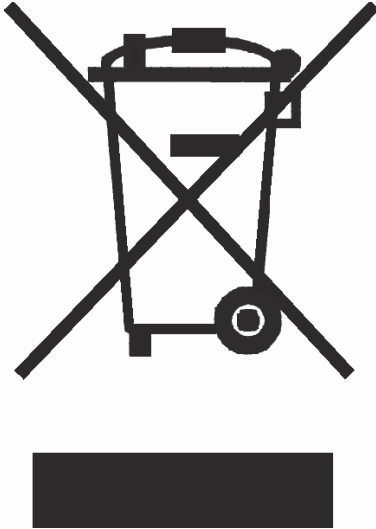


## **Κεφ.6 ΔΙΑΛΥΣΗ**

### **6.1 ΔΙΑΛΥΣΗ ΤΗΣ ΣΥΣΚΕΥΗΣ**

Στις δικές μας συσκευές δεν υπάρχουν υλικά που να απαιτούν ιδιαίτερες διαδικασίες χώνευσης .

## 6.2 Ωστή Διάθεση αυτού του Προϊόντος (Απορρίμματα Ηλεκτρικού Εξοπλισμού)



Τα σήματα που εμφανίζονται επάνω στο προϊόν ή στα εγχειρίδια που το συνοδεύουν, υποδεικνύουν ότι δεν θα πρέπει να ρίπταται να μαζί με τα υπόλοιπα οικιακά απορρίμματα μετά το τέλος του κύκλου ζωής. Προκειμένου να αποφευχθούν ενδεχόμενες βλαβερές συνέπειες στο περιβάλλον ή την υγεία εξαιτίας της ανεξέλεγκτης διάθεσης απορριμμάτων, σας παρακαλούμε να το διαχωρίσετε από άλλους τύπους απορριμμάτων και να το ανακυκλώσετε, ώστε να βοηθήσετε στην βιώσιμη επαναξομιποίηση των υλικών πόρων.

Οι οικιακοί χρήστες θα πρέπει να έλθουν σε επικοινωνία είτε με τον πωλητή απ όπου αγόρασαν αυτό το προϊόν, είτε τις κατά τόπους υπηρεσίες, προκειμένου να πληροφορηθούν τις λεπτομέρειες σχετικά με τον τόπο και τον τρόπο με τον οποίο μπορούν να δώσουν αυτό το προϊόν για ασφαλή προς το περιβάλλον ανακύκλωση.

Οι επιχειρήσεις-χρήστες θα πρέπει να σε έλθουν σε επαφή με τον προμηθευτή τους και να ελέγξουν τους όρους και τις προϋποθέσεις του συμβολαίου πώλησης. Το προϊόν αυτό δεν θα πρέπει να αναμιγνύεται με άλλα συνηθισμένα απορρίμματα προς διάθεση.













